

CARRELLO PORTAMEDICINALI
MEDICINE TROLLEY
CHARIOT MÉDICAL
CARRO DE MEDICAMENTO
CARRINHO DE MEDICAMENTOS
MEDIZINWAGEN
ΤΡΟΧΗΛΑΤΟ ΝΟΣΗΛΕΙΑΣ
WÓZEK MEDYCZNY
ČARUCIOR MEDICAL

VOZÍK NA LÉKY
MEDICINTEKNISK VAGN
MEDICIJNWAGEN
MEDICINSKA KOLICA
GYÓGYSZERES KOCSI
ΜΕΔΙЦИНСКА КОΛΙЧКА
LÄÄKEVAUNU
MEDICININIS VEŽIMĒLIS

MANUALE D'USO – USER MANUAL – MODE D'EMPLOI – MANUAL DE USO - MANUAL DO USUÁRIO -
BENUTZERHANDBUCH - ΕΓΧΕΙΡΙΔΙΟ ΧΡΗΣΤΗ - INSTRUKCJA OBSŁUGI - MANUAL DE UTILIZARE - UŽIVATELSKÝ
MANUÁL - ANVÄNDARMANUAL - HANDLEIDING - KORISNIČKI PRIRUČNIK - HASZNÁLATI UTASÍTÁS -
РЪКОВОДСТВО ЗА УПОТРЕБА - ΟΗΓΕΚΙΡЈА - VARTOTOJO VADOVAS

**REF SKR054-MT (Gima 45725)**

Fabbricante / Manufacturer / Fabricant / Fabricante / Fabricante
/ Hersteller / Κατασκευαστής / Producent / Producent / Výrobce /
Tillverkare / Fabrikant / Proizvođači / Gyártó / производител / Valmistaja
/ Gamintojas:

Jiangsu Saikang Medical Equipment Co.,Ltd

No. 35 Lehong Road, Modern Agriculture Demonstration Park, Zhangjia-
gang City, Jiangsu Province, China
Made in China

Importato da / Imported by / Importé par / Importado por / Importado
por / Importiert von / Εισάγεται από / Importowane przez / Importat de /
Importováno / Importerad av / Geïmporteerd door / Uvezao / Importálja
/ Внесен от / Maahantuoja / Importavo / :

Gima S.p.A.

Via Marconi, 1 - 20060 Gessate (MI) Italy
gima@gimaitaly.com - export@gimaitaly.com
www.gimaitaly.com

1. MONTÁŽ KOLEČEK

Zarovnejte šroub kolečka s montážním otvorem na spodní straně vozíku a vložte kolečko. Zasuňte šroub do montážního otvoru a utáhněte jej ve směru hodinových ručiček.



1



2



3

2. ZPŮSOB POUŽITÍ KOLEČEK

Zablokování kolečka: Po dotlačení léky vozíku do požadované polohy stiskněte nohou tlačítko ON a po zaslechnutí „cvaknutí“ kolečko zablokujete, jak je znázorněno na obrázku níže.

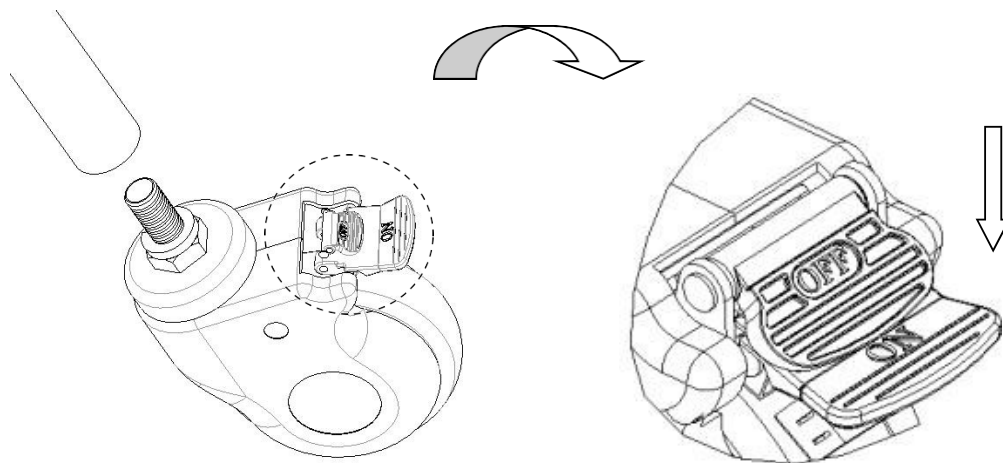

Odblokování kolečka: Stiskněte nohou tlačítko OFF a odblokujte kolečko, jakmile uslyšíte „cvaknutí“.

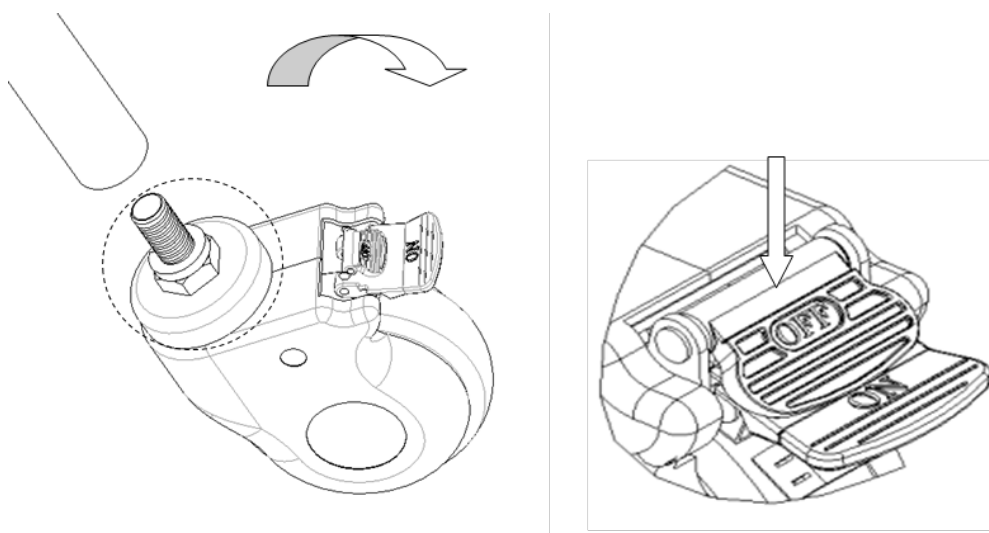

3. ODSTRAŇOVÁNÍ ZÁVAD

Běžné poruchy	Pravděpodobné příčiny	Metody odstraňování
Obtížné přesouvání celého vozíku	1. Kolečko je zablokované bez uvolnění brzdy 2. Kolečko je poškozené	1. Uvolněte brzdu 2. Vyměňte kolečko

4. ÚDRŽBA

- Pro bezpečné používání léky vozíku je nutné provádět pravidelné bezpečnostní kontroly léky vozíku. Doporučuje se kontrolovat jej každých šest měsíců, abyste se ujistili, že spoje nejsou uvolněné a všechny úkony probíhají normálně.
- Když rám léky vozíku dosáhne konce životnosti, lze kovovou část léky vozíku a plastové části rámu léky vozíku recyklovat.
- Během používání se vyvarujte poškrábání panelu přístroji s ostrými rohy nebo noži a často jej čistěte, aby byl čistý a suchý.
- Pokud dojde k náhodnému znečištění panelu skvrnami, doporučujeme jej vyčistit. K čištění léky vozíku nepoužívejte alkalické nebo žíravé chemikálie, které by mohly způsobit rezavění povrchu z nerezové oceli.
- Pravidelně kontrolujte kolečka, aby nedošlo k nárazům nebo přetížení, které by způsobilo jejich poškození.
- Při brzdění je zakázáno kolečka brzdit silou, aby nedošlo k poškození brzdového systému.
- Opotřebením povrchu pneumatiky kolečka lze zjistit vizuální kontrolou. Kolem kolečka se mohou namotat vlákna a jiné nečistoty, odstraňte šrouby a matice kolečka, vyčistěte nečistoty a zkontrolujte, zda není poškozeno ložisko kolečka. Pokud nejsou díly poškozené, lze je znovu sestavit a použít.
- Pokud je třeba kolečko vyměnit z důvodů dlouhého používání, opotřebením či poškozením, vyměňte kolečko a zkontrolujte, zda jsou šrouby a matice os správně smontovány a upevněny. Pokud je to možné, použijte pojistné podložky nebo pojistné matice, které vám při tomto postupu pomohou.
- U koleček vybavených brzdami je nutné pravidelně kontrolovat, zda brzdy správně fungují. Brzdy kontrolujte jednou denně nebo před každým použitím. U léky vozíku vybaveného více kolečky s brzdou lze zablokovat vždy pouze jedno kolečko s brzdou, což vám umožní vyzkoušet a tlačít anesteziologický vozík a také zkontrolovat, zda je brzdový účinek jednotlivých koleček dobrý. Pokud funkce brzd vlivem opotřebením nebo poškození koleček selhává, neprodleně kolečka vyměňte a poté znovu vyzkoušejte brzdový systém.
- Pokud je mechanismus brzdového systému kolečka poškozený a je třeba brzdu opravit nebo vyměnit, obraťte se na naše oddělení poprodejního servisu nebo na autorizovaného prodejce, kterého zajistí naše společnost. Při každé výměně brzd je třeba znovu vyzkoušet brzdový účinek koleček.

5. BALENÍ, PŘEPRAVA, SKLADOVÁNÍ

- Balení vozíku se provádí podle smlouvy nebo standardů výrobku.
- Během přepravy vozíku se vyvarujte prudkých výjezdů, silných vibrací a vystavení slunečnímu záření a dešti.
- Vozík musí být skladován:
 - Teplota prostředí: +5 °C ~ +40 °C.
 - Relativní vlhkost: ≤ 85 %.
 - Atmosférický tlak: 70 kPa ~ 106 kPa.
 - Maximální zatížení je 50 kg

ZÁRUČNÍ PODMÍNKY GIMA

Platí 12 měsíční standardní záruka Gima B2B.