

# MINIASPEED

## Battery Evo Plus

ISTRUZIONI D'USO

MONTAGE-UND GEBRAUCHSANWEISUNG

INSTRUCTION MANUAL

MANUEL D'INSTRUCTIONS

MANUAL DE INSTRUCCIONES

Vaso da 2000 ml • Gefäß 2000 ml • 2000 ml Vessel • Vase de 2000 ml • Vaso de 2000 ml

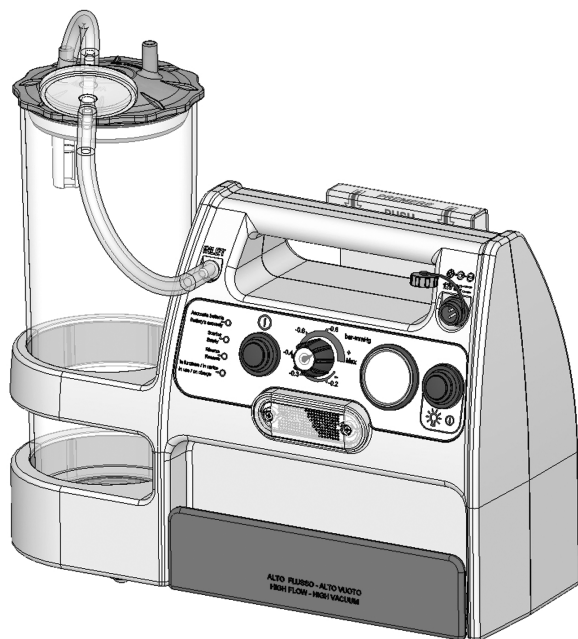

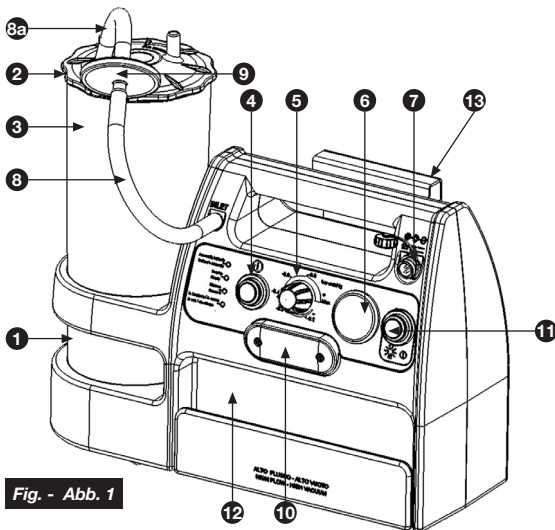

Fig. - Abb. 1

**E**

1. Vaso de 2000 ml
2. Tapón para el vaso
3. Aparato de protección
4. Botón ON-OFF
5. Regulador de vacío
6. Vacuómetro
7. Toma para alimentador multitensión y recarga de batería
8. Tubo de silicona 20 cm
- 8a. Tubo de silicona 10 cm
9. Filtro antibacteriano
10. Lámpara de servicio
11. Botón ON-OFF lámpara
12. Compartimento de accesorios
13. Abrazadera de enganche en la ambulancia

**F**

1. Vase de 2000 ml
2. Bouchon pour vase
3. Dispositif de protection
4. Bouton ON-OFF
5. Régulateur de vide
6. Videmètre
7. Prise pour alimentation multitenision et recharge de la batterie
8. Tube en silicone 20 cm
- 8a. Tube en silicone 10 cm
9. Filtre antibactérien
10. Lampe de service
11. Bouton ON-OFF de la lampe
12. Compartiment des accessoires
13. Étrier de fixation dans l'ambulance

**I**

1. Vaso da 2000 ml
2. Tappo per vaso
3. Dispositivo di protezione
4. Pulsante ON-OFF
5. Regolatore di vuoto
6. Vuotometro
7. Presa per alimentatore multitenisione e ricarica batteria
8. Tubo in silicone 20 cm
- 8a. Tubo in silicone 10 cm
9. Filtro antibatterico
10. Lampada di servizio
11. Pulsante ON-OFF lampada
12. Vano accessori
13. Staffa di aggancio in ambulanza

**D**

1. Gefäß 2000 ml
2. Gefäßdeckel
3. Schutzvorrichtung
4. Hauptschalter ON-OFF
5. Vakuumregler
6. Unterdruckmesser
7. Buchse für Mehrspannungsnetzteil und Akkuaufladung
8. Silikon Schlauch 20 cm
- 8a. Silikon Schlauch 10 cm
9. Bakterienfilter
10. Arbeitsleuchte
11. Betriebsschalter ON-OFF Arbeitsleuchte
12. Zubehörfach
13. Haltebügel für Rettungswagen

**GB**

1. 2000 ml Vessel
2. Vessel plug
3. Protection device
4. ON-OFF button
5. Vacuum regulator
6. Vacuum gauge
7. Multi-voltage power supply unit and battery charger socket
8. 20 cm silicon tube
- 8a. 10 cm silicon tube
9. Antibacterial filter
10. Working light
11. Light ON-OFF button
12. Accessory compartment
13. Ambulance mounting bracket

## ACCESSORI / ZUBEHÖR / ACCESSORIES / ACCESSOIRES / ACCESORIOS

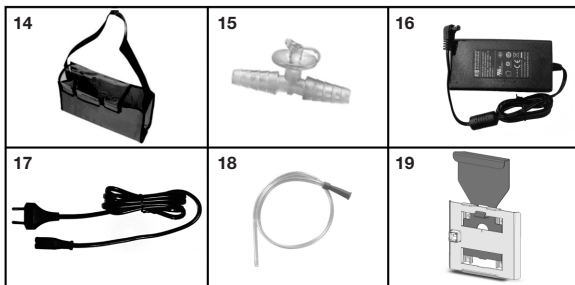

Fig. - Abb. 2

**GB**

14. Bag with shoulder strap
15. Disposable manual regulator
16. Multi-voltage power supply unit
17. Power supply cord
18. Disposable sterile cannula
19. Permanent ambulance mounting bracket

**F**

14. Sac en bandoulière
15. Régulateur manuel pour un seul usage
16. Alimentateur multitenision
17. Câble d'alimentation
18. Canule stérile uniservice
19. Étrier de fixation fixe sur l'ambulance

**I**

14. Borsa con tracolla
15. Regolatore manuale monouso
16. Alimentatore multitenisione
17. Cavo di alimentazione
18. Cannula sterile monouso
19. Staffa di aggancio fissa sull'ambulanza

**D**

14. Schultertasche
15. Einweg - Handregler
16. Mehrspannungsnetzteil
17. Netzkabel
18. Kanüle
19. Haltebügel im Rettungswagen

**E**

14. Bolsa con bandolera
15. Regulador manual desechable
16. Alimentador multitenision
17. Cable de alimentación
18. Cánula estéril desechable
19. Abrazadera de enganche fija de ambulancia

**DESCRIZIONE VASO DA 2000 ml / 2000 ml SEKRETBEHÄLTER /  
DESCRIPTION OF 2000 ml vessel / DESCRIPTION RÉCIPIENT DE 2000 ml /  
DESCRIPCIÓN DEL RECIPIENTE DE 2000 ml**

**Fig. - Abb. 3**

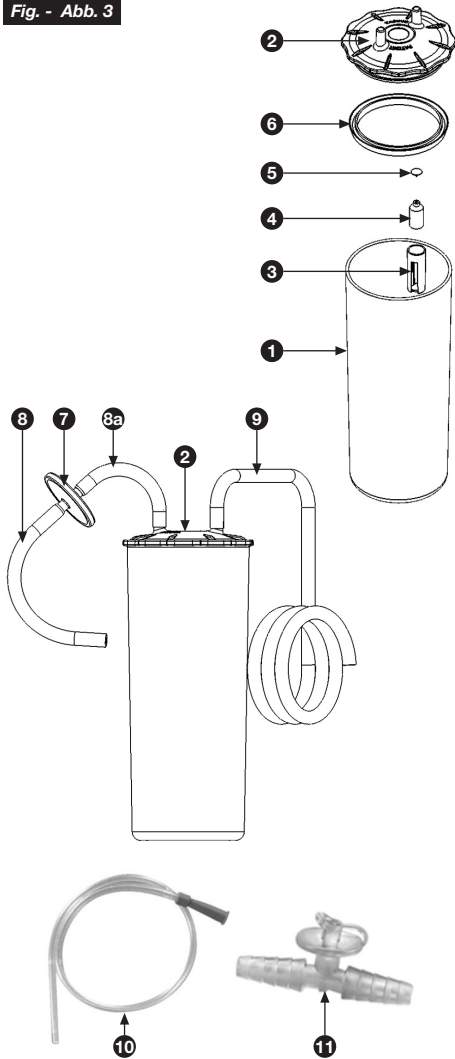

**I**

1. Vaso di raccolta serigrafato 2000ml in policarbonato sterilizzabile
2. Tappo in polipropilene sterilizzabile
3. Guida galleggiante in polipropilene sterilizzabile
4. Corpo galleggiante in polipropilene sterilizzabile
5. Valvola in gomma sterilizzabile
6. Guarnizione in silicone sterilizzabile
7. Filtro antibatterico Monouso
8. Tubo in silicone sterilizzabile Ø6x12 mm - Lunghezza 20 cm
- 8a. Tubo in silicone sterilizzabile Ø6x12 mm - Lunghezza 10 cm
9. Tubo in silicone sterilizzabile lungo Ø6x12 mm - Lunghezza 130 cm
10. Cannula sterile monouso
11. Regolatore manuale sterile monouso

**D**

1. 2000 ml Sekretgefäß, mit Siebdruck, aus sterilisierbarem Polykarbonat
2. Sterilisierbarer Propylenstopfen
3. Schwimmführung aus sterilisierbarem Polypropylen
4. Schwimmkörper aus sterilisierbarem Polypropylen
5. Sterilisierbares Gummiventil
6. Sterilisierbarer Silikondichtung
7. Antibakterieller Filter
8. Sterilisierbarer Silikonschlauch, Ø 6x12 mm - 20 cm
- 8a. Sterilisierbarer Silikonschlauch, Ø6x12 mm - 10 cm
9. Sterilisierbarer Silikonschlauch, Ø 6x12 mm - 130 cm
10. Steriles Einwegkatheter
11. Steriler Einweghandregler

**GB**

1. 2000 ml collection vessel with serigraph, made of sterilisable polycarbonate
2. Sterilisable polypropylene top
3. Sterilisable polypropylene float guide
4. Sterilisable polypropylene float body
5. Sterilisable rubber valve
6. Sterilisable silicon gasket
7. Antibacterial filter
8. Sterilisable silicon tube Ø 6x12 mm - length 20 cm
- 8a. Sterilisable silicon tube Ø6x12 mm - length 10 cm
9. Sterilisable silicon tube Ø 6x12 mm - length 130 cm
10. Disposable sterile cannula
11. Disposable sterile manual regulator

**F**

1. Pot de collecte sérigraphié 2000 ml en polycarbonate stérilisable
2. Bouchon en polypropylène stérilisable
3. Guide flottant en polypropylène stérilisable
4. Corps flottant en polypropylène stérilisable
5. Valve en caoutchouc stérilisable
6. Joint d'étanchéité en silicone stérilisable
7. Filtre antibactérien
8. Tuyau en silicone stérilisable Ø 6x12 mm 20 cm
- 8a. Tuyau en silicone stérilisable Ø 6x12 mm 10 cm
9. Tuyau en silicone stérilisable Ø 6x12 mm 130 cm
10. Canule stérile uniservice
11. Régulateur manuel stérile uniservice

**E**

1. Frasco de recogida gradado mediante serigrafía 2000 ml de policarbonato esterilizable
2. Tapón de polipropileno esterilizable
3. Guía del flotador de polipropileno esterilizable
4. Cuerpo del flotador de polipropileno esterilizable
5. Válvula de goma esterilizable
6. Guarnición hermética de silicona esterilizable
7. Filtro antibacteriano
8. Tubo de silicona esterilizable de 6x12 mm de diámetro - 20 cm
- 8a. Tubo de silicona esterilizable de 6x12 mm de diámetro - 10 cm
9. Tubo de silicona esterilizable de 6x12 mm de diámetro - 130 cm
10. Cánula estéril desechable
11. Regulador manual estéril desechable

## DESCRIZIONE FUNZIONAMENTO LED / BESCHREIBUNG DER FUNKTIONSWEISE DER LED LED OPERATION DESCRIPTION / DESCRIPTION DU FONCTIONNEMENT DES LED / DESCRIPCIÓN DEL FUNCIONAMIENTO DE LEDS

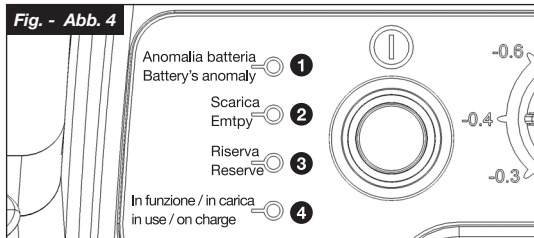

- I**
- 1. Led rosso lampeggiante:** la batteria non è più in grado di fornire la massima autonomia, provvedere alla sua sostituzione.
  - 2. Led rosso fisso:** la batteria è scarica, utilizzare l'apparecchio per 3 minuti massimo e provvedere a ricaricare la batteria
  - 3. Led giallo fisso:** la batteria è in riserva (autonomia 10 minuti circa), se possibile provvedere a ricaricarla.
  - 4. Led verde fisso:** apparecchio in funzione, batteria carica.  
**Led verde lampeggiante:** batteria sotto carica.

- D**
- 1. Rote LED blinkt:** Die Batterie ist nicht mehr in der Lage, maximale Autonomie zu liefern. Batterie ersetzen.
  - 2. Rote LED leuchtet kontinuierlich:** Batterie entladen. Das Gerät maximal für 3 Minuten benutzen und die Batterie aufladen.
  - 3. Gelbe LED leuchtet kontinuierlich:** Batterie in Reserve (Autonomie ca. 10 Minuten), Batterie aufladen.
  - 4. Grüne LED leuchtet kontinuierlich:** Gerät in Betrieb, Batterie geladen.  
**Grüne LED blinkt:** Batterieaufladung.

- GB**
- 1. Flashing red Led:** the battery is no longer capable of supplying maximum charge duration; replace it.
  - 2. Red Led permanently on:** the battery is flat, use the appliance for a maximum of 3 minutes and re-charge the battery
  - 3. Yellow Led permanently on:** the battery is in reserve (about 10 minutes' operating time left); recharge it if possible.
  - 4. Green Led permanently on:** appliance operating, battery charged.  
**Green Led flashing:** battery under charge.

- F**
- 1. Led rouge clignotante:** la batterie n'est plus en mesure d'assurer l'autonomie maximale, la remplacer.
  - 2. Led rouge fixe:** la batterie est déchargée, utiliser l'appareil pendant 3 minutes au maximum puis recharger la batterie.
  - 3. Led jaune fixe:** la batterie est sur la réserve (10 minutes d'autonomie environ); la recharger si possible.
  - 4. Led verte fixe:** appareil en marche, batterie chargée.  
**Led verte clignotante:** batterie sous charge.

- E**
- 1. Led rojo parpadeante:** la batería ya no logra ofrecer la autonomía máxima; sustituirla.
  - 2. Led rojo fijo:** la batería está agotada, utilizar el aparato durante 3 minutos como máximo y volver a cargarla
  - 3. Led amarillo fijo:** la batería se halla en reserva (unos 10 minutos de autonomía); de ser posible volver a cargarla.
  - 4. Led verde fijo:** aparato funcionando, batería cargada.  
**Led verde parpadeante:** batería en carga.

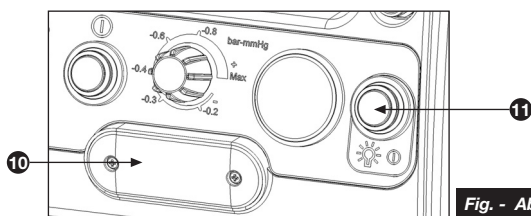

## DESCRIZIONE AGGANCIAMENTO - SGANCIAMENTO IN AMBULANZA / ABSAUGGERÄT IM RETTUNGSWAGEN MONTIEREN / DESCRIPTION OF AMBULANCE MOUNTING - RELEASE SYSTEM / DEMONTIEREN - DESCRIPTION DE L'ACCROCHAGE - DÉCROCHAGE DANS L'AMBULANCE / DESCRIPCIÓN DEL ENGANCHE - DESENGANCHE EN LA AMBULANCIA

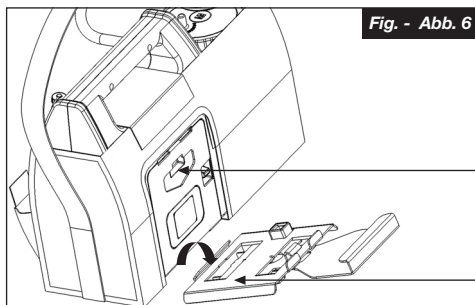

Staffa fissa sull'aspiratore  
Haltebügel auf dem Absauggerät  
Bracket fixed to aspirator  
Étrier fixe sur l'aspirateur  
Abrazadera fija en el aspirador

Staffa fissa in ambulanza  
Haltebügel im Rettungswagen  
Bracket fixed to ambulance  
Étrier fixe dans l'ambulance  
Abrazadera fija de ambulancia

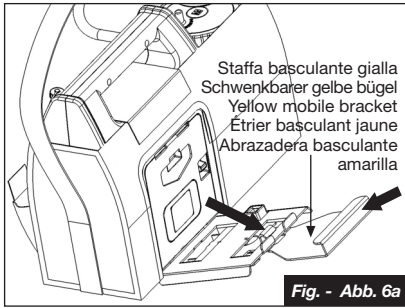

Fig. - Abb. 6a

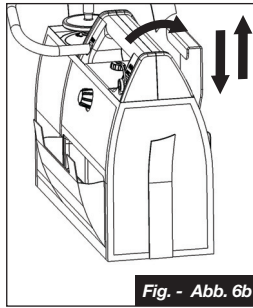

Fig. - Abb. 6b

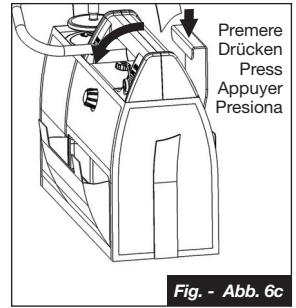

Fig. - Abb. 6c

**DESCRIZIONE E FISSAGGIO STAFFA IN AMBULANZA / HALTEBÜGEL IM RETTUNGSWAGEN  
DESCRIPTION OF PROCEDURE FOR MOUNTING BRACKET IN AMBULANCE /  
DESCRIPTION DE L'ACCROCHAGE/DÉCROCHAGE DANS L'AMBULANCE /  
DESCRIPCIÓN Y FIJACIÓN DE LA ABRAZADERA EN LA AMBULANCIA**

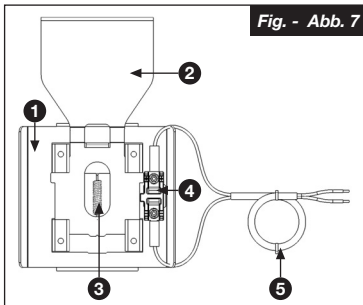

Fig. - Abb. 7

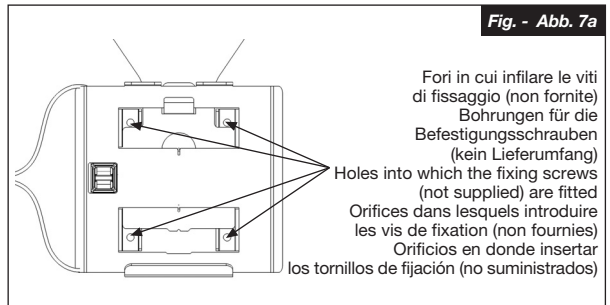

Fig. - Abb. 7a

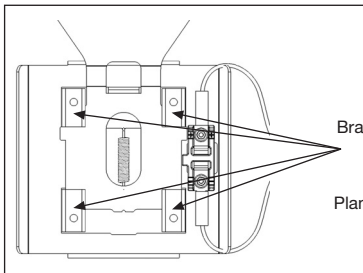

Fig. - Abb. 7b

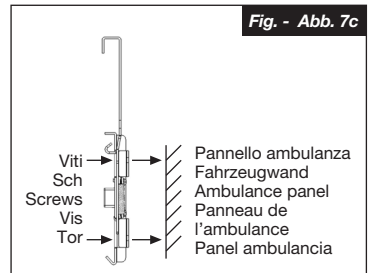

Fig. - Abb. 7c

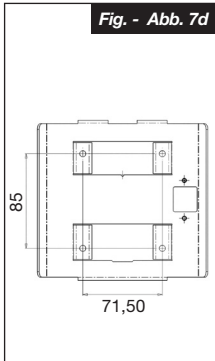

Fig. - Abb. 7d

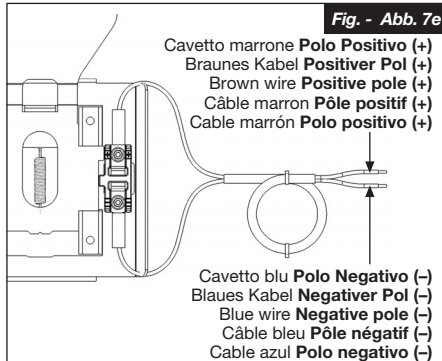

Fig. - Abb. 7e

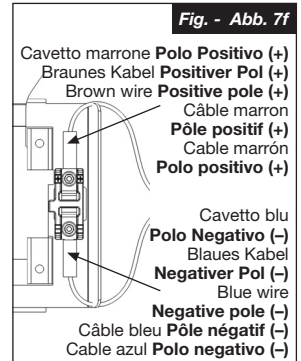

Fig. - Abb. 7f

MINIASPEED BATTERY EVO PLUS ist ein tragbares professionelles Absauggerät für den Einsatz in Rettungswagen sowie für den häuslichen und ambulanten Einsatz; spezifisch für die Sekretabsaugung. Sie verfügt über einen Vakuummregler, einen Unterdruckmesser und einen 2000 ml Sekretbehälter mit einer Schutzvorrichtung, die das Eindringen von Flüssigkeiten in die Saugpumpe verhindert und den Saugfluss bei Bedarf unterbricht. Schmierfrei, handlich, bedienerfreundlich, zuverlässig, robust und leise. Dieses Modell verfügt über eine wiederaufladbare 12 V Batterie, die bei Befestigung an der entsprechenden Halterung im Rettungswagen das Gerät mit der Batterie des Rettungswagens speist und sich gleichzeitig auflädt. Das Absauggerät MINIASPEED BATTERY EVO PLUS wird mit folgendem Zubehör geliefert: 2000 ml Sekretbehälter mit Schutzvorrichtung, Netzkabel mit Mehrspannungsnetzteil, sterilisierbarer Anschlussschlauch aus Silikon (10 cm), sterilisierbarer Anschlussschlauch aus Silikon (20 cm), sterilisierbarer Anschlussschlauch aus Silikon (130 cm), **steril verpackte Einweg-Kanüle**, **steril verpackter Einweg-Handregler** und antibakterieller **Einweg-Filter**.

**Wichtiger Hinweis:** Verwenden Sie nur Originalzubehör von 3A Health Care. Das zusammen mit dem Gerät und vom Hersteller gelieferte Zubehör ist getestet und entspricht den neuesten geltenden Sicherheitsstandards. **ACHTUNG!** Wenn ein anderes als das mitgelieferte Zubehör verwendet wird, ist der einwandfreie Betrieb des Geräts nicht gewährleistet.

## ZWECKBESTIMMUNG

Batteriebetriebenes medizinisches / chirurgisches Absauggerät für den Gebrauch vor Ort und / oder auf dem Transportmittel. Es kann auch im häuslichen und/oder im ambulanten Bereich verwendet werden.

**Medizinischer Verwendungszweck:** Dieses Produkt ist für das Absaugen von Körperflüssigkeiten bestimmt.

**Vorgesehene Benutzer:**

- Gesetzlich zertifiziertes medizinisches Fachpersonal wie z. B. Ärzte, Pflegepersonal und Therapeuten.
- Für die häusliche Behandlung: Pflegedienst oder Patient unter Anleitung von medizinischem Personal.
- Der Benutzer sollte zudem in der Lage sein, die allgemeine Bedienung des Absauggeräts und den Inhalt dieser Gebrauchsanweisung zu verstehen.

**Vorgesehene Patienten:** Personen, die Körperflüssigkeiten (Speichel, Blut usw.) absaugen müssen.

**Betriebsumgebung:** Dieses Produkt ist für den Einsatz in einem Krankenwagen bestimmt. Es kann jedoch auch im häuslichen und/oder im ambulanten Bereich verwendet werden.

**Vorgesehene Lebensdauer:** Die Lebensdauer kann je nach Verwendungsumgebung variieren. Die Lebensdauer des Geräts beträgt 5 Jahre; des Gefäßes und der Silikonschläuche 1 Jahr oder 30 Sterilisierungszyklen; die Kanüle, der Handregler und der Bakterienfilter sind Einwegvorrichtungen und müssen daher nach jeder Anwendung ersetzt werden. Eine häufige Verwendung des Produkts kann die vorgesehene Lebensdauer verkürzen.

**Vorsichtsmaßnahmen bei der Verwendung:**

Bitte beachten Sie die Warn- und Vorsichtshinweise in der Gebrauchsanweisung.



## WICHTIGER WARNHINWEIS

Bei dem vorliegenden Gerät handelt es sich um ein Medizinprodukt, das ausschließlich von qualifiziertem Personal eingesetzt werden darf. Es darf nur wie im vorliegenden Handbuch beschrieben eingesetzt und betrieben werden. Der Bediener muss die hier beschriebenen Hinweise für den Betrieb und die Wartung sorgfältig lesen und verstehen. Bei allen Fragen wenden Sie sich bitte an unseren Vertragshändler. **MIKROBIELLE KONTAMINATION:** Bei Pathologien, bei denen die Gefahr einer Infektion oder mikrobiellen Kontamination besteht, empfiehlt es sich, die Zubehörteile nach jedem Gebrauch gründlich zu reinigen und sterilisieren.

Der Hersteller hat nichts unterlassen, damit das Produkt den höchsten Qualitäts- und Sicherheitsansprüchen entspricht; trotzdem dürfen wie bei allen Elektrogeräten die grundsätzlichen Sicherheitsmaßnahmen nie außer Acht gelassen werden.

- Kinder und pflegebedürftige Personen dürfen das Gerät nur unter Aufsicht eines einsichts- und handlungsfähigen Erwachsenen benutzen, der die vorliegenden Gebrauchsanweisungen gelesen hat.
- Das Gerät darf nur von Personal verwendet werden, das entsprechend eingewiesen wurde und das vorliegende Handbuch gelesen hat.
- Benutzen Sie nie Netzadapter für Spannungen, die von der auf dem Typenschild auf dem Netzteil angegebenen abweichen. Halten Sie das Netzkabel von warmen Oberflächen fern.
- Das Gerät ist nicht für den Einsatz mit Betäubungsmitteln geeignet, die sich bei Vermischung mit Luft, Sauerstoff oder Lachgas entzünden können.
- Handhaben Sie den Netzstecker nie mit nassen Händen; benutzen Sie das Gerät nie in der Badewanne oder beim Duschen. Stellen Sie das Gerät nie in die Nähe von Wasser, tauchen Sie das Gerät nie in Flüssigkeiten und lassen Sie es nicht nass werden; sollte das Gerät einmal ins Wasser fallen, ziehen Sie den Netzstecker, bevor Sie es anfassen. Benutzen Sie das Gerät auf keinen Fall mit beschädigtem Netzstecker oder Kabel oder wenn es nass ist (übergeben Sie das Gerät sofort Ihrem Fachhändler).
- Auch wenn das Gerät gegen allseitiges Spritzwasser geschützt ist, darf es nicht im Regen verwendet werden.
- Wartung und Reparaturen dürfen nur durch zugelassene Fachkräfte ausgeführt werden. Nicht autorisierte Reparaturen führen zum Verfall aller Garantieansprüche.



- Vergewissern Sie sich, dass der Behälter richtig angeschlossen und fest verschlossen ist, um beim Absaugen das Austreten von Flüssigkeit zu vermeiden.
- Drehen Sie den Behälter während des Gerätebetriebs nicht um, da die Flüssigkeit ins Geräteinnere angesaugt wird und dadurch die Pumpe beschädigt werden kann. Sollte dieser Fall eintreten, schalten Sie sofort das Gerät ab, entleeren und reinigen Sie den Behälter. Senden Sie das Gerät an Ihren Fachhändler.
- Bei Auslösung der Schutzvorrichtung wird die Absaugung unterbrochen; entleeren und reinigen Sie den Behälter.
- Die Kanüle und der Handregler des Ansaugflusses sind **sterilisierte Einweg** - Produkte, die nach jeder Anwendung ersetzt werden müssen.
- Prüfen Sie das Haltbarkeitsdatum auf der Originalverpackung der Kanüle. Die Verpackung darf nicht beschädigt sein. Tauschen Sie die Kanüle aus, wenn das Haltbarkeitsdatum überschritten oder die Verpackung beschädigt ist.
- Das **Wegwerf** - Bakterienfilter muss nach jeder Anwendung ersetzt werden.
- Benutzen Sie das Batterieladegerät nicht für andere Geräte oder für Anwendungen, die von den vorliegenden Gebrauchsanweisungen nicht vorgesehen sind; benutzen Sie MINIASPEED BATTERY EVO PLUS nie mit einem anderen Netzteil.
- Das Netzkabel und der Verbindungsschlauch können aufgrund ihrer Länge eine Strangulationsgefahr darstellen.
- Der Einsatz des Geräts unter anderen als den in diesem Handbuch beschriebenen Umweltbedingungen beeinträchtigt die Sicherheit des Geräts und dessen technische Eigenschaften.
- Kontaktieren Sie umgehend den Vertragshändler, wenn die Absaugung ohne Sekretbehälter und/oder antibakteriellen Filter durchgeführt wurde oder wenn der Verdacht besteht, dass Substanzen in den Saugkreis eingedrungen sind.
- Verändern Sie niemals den Haltebügel des Geräts und die Haltevorrichtung im Rettungswagen, weil dadurch die Sicherheit des Geräts und der Betriebsumgebung beeinträchtigt werden kann.
- Verwenden Sie das Gerät ausschließlich in vertikaler Position und auf einer festen, ebenen und freien Oberfläche.

## GEBRAUCHSANWEISUNGEN

Vergewissern Sie sich vor jedem Gebrauch, dass die Zubehörteile entsprechend den Anweisungen im Abschnitt "REINIGUNG UND ENTKEIMUNG" perfekt sauber sind.

### 1. BETRIEB MIT MEHRSPANNUNGSNETZTEIL

- 1.1 Vor dem Gebrauch des Geräts den Ladezustand der Fahrzeugbatterie prüfen.
- 1.2 Für den Gebrauch außerhalb des Rettungswagens (wenn das Gerät nicht am Haltebügel [19] befestigt ist) und bei leerem bzw. unvollständig geladenem Geräteakku das Mehrspannungsnetzteil (16) an die Buchse des Geräts (7) und mithilfe des Netzkabels (17) an die Stromversorgung anschließen.
- 1.3 Schließen Sie das Gerät entsprechend Abbildung 1 an (Seite 1).
- 1.4 Stellen Sie den Hauptschalter auf Position "I" (EIN) (4) (die grüne Kontrollleuchte leuchtet auf).
- 1.5 Mit dem Vakuumregler (5) kann vorab der gewünschte Unterdruckwert eingestellt werden (bar/KPa). Durch Drehen des Reglers im Uhrzeigersinn in Richtung "+" wird das Vakuum erhöht. Durch Drehen des Reglers gegen den Uhrzeigersinn in Richtung "-" wird das Vakuum gesenkt. Die entsprechenden Werte werden auf dem Unterdruckmesser (6) angezeigt.

**Wichtig: Bei den auf dem Schild der Bediefunktionen angeführten Vakuumwerten handelt es sich um Richtwerte. Beziehen Sie sich deshalb immer auf die vom Unterdruckmesser angezeigten Werte.**

- 1.6 Das Gerät nach dem Gebrauch abschalten, das Netzkabel (17) von der Stromversorgung trennen und das Netzteil (16) vom Gerät trennen. Das Gerät wie im Abschnitt "REINIGUNG UND DESINFIZIERUNG" beschrieben reinigen.

### 2. BATTERIEBETRIEB UND BATTERIEAUFLADUNG MIT MEHRSPANNUNGSNETZTEIL

- 2.1 Bei Lieferung des Geräts ist der Akku nur teilweise geladen, deshalb empfiehlt es sich, ihn vor der Inbetriebnahme vollständig aufzuladen.
- 2.2 Um den Akku aufzuladen, wird das Mehrspannungsnetzteil (16) an die Buchse (7) des ausgeschalteten Geräts und mit dem Netzkabel (17) an die Stromversorgung angeschlossen. Die Aufladzeit beträgt ca. 4 Stunden. Das Gerät hat bei maximaler Absaugung eine Betriebsautonomie von 40-45 Minuten.
- 2.3 Batteriebetrieb: das Gerät mit dem Hauptschalter „ON-OFF“ (4) einschalten (grüne Kontrollleuchte leuchtet). Schaltet sich die grüne Kontrollleuchte während des Betriebs aus und die gelbe Kontrollleuchte ein, hat das Gerät nur noch 10-15 Minuten Betriebsautonomie. Beenden Sie in dem Fall (wenn möglich) den Gebrauch. Kann der Betrieb nicht unterbrochen werden, arbeiten Sie weiter, bis die rote Kontrollleuchte aufleuchtet (Akku leer). In dem Fall das Gerät nicht länger als 3 Minuten weiter benutzen, um Schäden am Akku zu vermeiden. Soll der Betrieb bei leerem Akku (rote LED eingeschaltet) fortgesetzt werden, muss das Mehrspannungsnetzteil (16) angeschlossen werden (siehe Punkt 2.2).
- 2.4 Das Gerät nach dem Gebrauch mit dem Hauptschalter (4) ausschalten. Das Netzteil (16) anschließen (siehe 2.2), um den Akku aufzuladen. Es empfiehlt sich, das Gerät immer, wenn es nicht benutzt wird, am Haltebügel (19) im Rettungswagen zu befestigen und das Netzteil (16) anzuschließen, damit der Ladezustand des Akkus immer optimal ist.
- 2.5 Der Absaugvorgang ist unter 1.3, 1.4, 1.5 beschrieben.

**Wichtiger Hinweis: Wenn die Batteriespannung unter einen bestimmten vorab eingestellten Wert fällt, schaltet sich das Absauggerät automatisch aus, um die Leistungsfähigkeit des Akkus zu schützen. In Ausnahmefälle n kann der Bediener das Gerät erneut für maximal 1 Minute mit dem Hauptschalter "ON-OFF" einschalten.**

### 3. NETZTEILBETRIEB IM RETTUNGSWAGEN

- 3.1 Das Gerät arbeitet auch, wenn es im Rettungswagen am Haltebügel (19) befestigt ist.
- 3.2 Ist das Gerät am Haltebügel (19) befestigt, kann es so lange wie nötig betrieben werden, weil es dann direkt von der Batterie des Rettungswagens gespeist wird.
- 3.3 Um den Akku aufzuladen, lässt man das Gerät am Haltebügel (19) im Rettungswagen.
- 3.3.1 Der Akku lädt sich auch während der Behandlung des Patienten auf (bei Anschluss des Geräts am Haltebügel des Rettungswagens).
- 3.4. Der Absaugvorgang ist unter 1.3; 1.4; 1.5 beschrieben.

### 4. SEKRETBEHÄLTER 2000 ml (Abb. 3)

Der Sekretbehälter verfügt über ein Überlaufventil, Behälter (1) aus transparentem Material (Polycarbonat) und blauer Gefäßdeckel (2).

Anschluss: Verbinden Sie eine Ende des Schlauchs (10 cm) (8a) mit den Anschluss "VACUUM" am blauen Stopfen (2) und das andere Ende verbinden Sie mit der antibakteriellen Filteranschluss (7). Dann verbinden Sie eine Ende des Schlauchs (20 cm) (8) mit dem freien Stecker des antibakteriellen Filter (7) und das andere Ende schließen Sie am Anschluss "INLET" der Ansaugpumpe an.

Der antibakterielle Filter schützt den Saugkreis auch vor einer eventuellen Kontamination während des Gebrauchs. Verwenden Sie die Absaugpumpe keinesfalls ohne antibakteriellen Filter, weil dies vom bakteriologischen Gesichtspunkt aus für den Patienten gefährlich wird. Halten Sie das Gerät immer in vertikaler Position, damit das Überlaufventil korrekt funktioniert.

Verbinden Sie eine Ende des Schlauchs (130 cm) (9) mit den Anschluss "PATIENT" am blauen Stopfen (2) während das andere Ende verbinden Sie mit dem sterile Einweg- Handregler (11) und an diesen schließen Sie wiederum das sterile Einweg-Absaugkatheter (10) an.

Alle Gefäßteile können mit dem herkömmlichen System im Autoklav bei einer Temperatur von 121°C oder durch 10-minütiges Abkochen sterilisiert werden. Das komplette Gefäß sollte nach jeweils 30 Sterilisierungszyklen ersetzt werden. Das Gefäß sollte während des Gebrauchs nicht gekippt werden, um das Eingreifen des Rückflussverhinders (3-4-5) zu verhindern; sollte dies eintreten, schalten Sie die Absaugpumpe ab und klemmen den mit dem antibakteriellen Filter verbundenen Schlauch ab. Verwenden Sie die Absaugpumpe keinesfalls ohne Sekretgefäß bzw. ohne antibakteriellen Filter.

## ARBEITSLEUCHE

Das Absauggerät MINIASPEED BATTERY EVO PLUS verfügt über eine LED Arbeitsleuchte (10), die deren Verwendung in unbeleuchteten Räumen und bei Nacht ermöglicht.

Die Taste (11) drücken, um die Arbeitsleuchte ein- bzw. auszuschalten, siehe Abbildung 5 auf Seite 3. Die Arbeitsleuchte schaltet sich nach ca. 60 Minuten aus. Bei der Arbeitsleuchte handelt es sich um eine LED, die einen minimalen Stromverbrauch gewährleistet. Deshalb kann die Arbeitsleuchte auch während der Therapie verwendet werden. Es empfiehlt sich aber, sie nur bei Bedarf einzuschalten und nach Abschluss der Therapie auszuschalten.

## REINIGUNG UND ENTKEIMUNG

**NB: Befolgen Sie bei chemischen Desinfektionsmittel strikt die Herstelleranweisungen.**

- Die Kanüle und der Handregler des Ansaugflusses sind **sterilisierte Einwegprodukte** und sind nach jeder Anwendung zu ersetzen.
- Das Wegwerf - Bakterienfilter ist nach jeder Anwendung zu ersetzen.
- Waschen Sie das Gerät nie mit Wasser oder durch Eintauchen; reinigen Sie das Äußere des Gehäuses mit einem feuchten Tuch und mit (nicht scheuernden) Reinigungsmitteln.

## ABSAUGGERÄT IM RETTUNGSWAGEN MONTIEREN/DEMONTIEREN

1. Den unteren Teil des Haltebügels am Gerät auf die Vertiefung am unteren Teil des Haltebügels im Rettungswagen setzen (siehe Abbildung 6 auf Seite 3).
2. Das Gerät in dieser Position so weit nach oben schieben, bis es in den schwenkbaren gelbe Bügel des Haltebügels einrastet (siehe Abbildung 6a).

**Wichtiger Hinweis: Für die korrekte Befestigung des Geräts den schwenkbaren roten Bügel nach oben drücken und das Gerät vollständig in den Bügel schieben. Erst dann den schwenkbaren Bügel loslassen (siehe Abbildung 6b).**

 **ABSCHLIESSEND IMMER DEN KORREKTEN SITZ DES GERÄTS IM HALTEBÜGEL PRÜFEN.**

3. Um das Gerät aus dem Bügel zu lösen, den schwenkbaren gelbe Bügel nach oben drücken und das Gerät gleichzeitig nach vorne und nach oben bewegen (siehe Abbildung 6c).



 **BEI DER ENTNAHME DES GERÄTS DESSEN HANDGRIFF IMMER FEST UMFASSEN.**

## HALTEBÜGEL IM RETTUNGSWAGEN

Der Haltebügel wird vollständig montiert geliefert (Abb. 7):

1. Wandhalterung.
2. Schwenkbarer Bügel.
3. Feder schwenkbarer Bügel.
4. Klemme mit elektrischen Anschlüssen und Kabel.
5. 2 m Kabel für den Anschluss an die Fahrzeugbatterie.

### Haltebügel im Rettungswagen befestigen

- Der Haltebügel darf nur von dafür zuständigem Personal und nach ausdrücklicher Genehmigung des Ausstatters des Rettungswagens montiert werden.
- Die Befestigungspunkte sind in den Abbildungen 7a, 7b und 7c dargestellt.
- Es werden Schrauben vom Typ TCEI M5 (UNI 5931-DIN 912-ISO 4762) empfohlen, weil diese gemäß EN 1789 bei 10 g dynamisch geprüft wurden. Alternativ dazu können Schrauben (mit vergleichbaren mechanischen Eigenschaften) verwendet werden, deren Köpfe (keine Senkköpfe) einen Durchmesser von max. 10 mm haben und die mit Unterlegscheibe nicht länger als 7 mm sind.
- Für die Bohrabstände beziehen Sie sich bitte auf Abbildung 7d.

### Kabel anschließen

- Der Haltebügel wird komplett verkabelt geliefert und kann direkt mit dem Kabel (5) an die Batterie des Rettungswagens angeschlossen werden. Dieser Anschluss gewährleistet den Betrieb des Geräts und sorgt für die Aufladung des Akkus.
- Schließen Sie die Drähte unter Berücksichtigung ihrer Polarität wie in Abbildung 7e dargestellt an die Fahrzeugbatterie an.
- Sollte sich das Kabel aus dem Haltebügel lösen, muss es unter Berücksichtigung der Pole wie in Abbildung 7f dargestellt wieder angeschlossen werden.

**Wichtiger Hinweis:** Achten Sie immer genau auf die Polarität (+ und -). Eine Umkehrung der Pole kann zu irreparablen Schäden an der Platine und dem Akku des Geräts führen.

## STÖRUNGEN, URSACHEN UND ABHILFEN

STÖRUNGEN	MÖGLICHE URSACHEN	ABHILFEN
Starke Betriebsgeräusche.	Pumpe beschädigt oder interner Saugkreislauf verstopft.	An den Kundendienst einsenden.
Das Gerät schaltet sich ein, saugt aber nicht ab.	- Pumpe beschädigt - Unterdruckregler ganz geöffnet. Verbindungsschläuche gelöst und/oder schlecht angeschlossen oder beschädigt. Flasche nicht in senkrechter Stellung, voll oder Überlaufventil defekt. Wahrscheinliche Verstopfung des inneren Hydraulikkreislaufs des Gerätes.	- An den Kundendienst einsenden - Stellung des Unterdruckreglers feststellen. Die Anschlüsse und die Unversehrtheit der Anschlüsse der Schläuche kontrollieren. Die Flasche senkrecht stellen, das Überlaufventil prüfen (blockiert) und/oder die Flasche auswechseln. Die Silikonschläuche ersetzen.
Der Unterdruckwert kann nicht eingestellt werden.	Ausfall des internen Hydraulikkreislaufs oder Verstopfung der Verbindungsschläuche mit dem Saugaggregat.	An den Kundendienst einsenden.
Beim Einschalten wird immer die Sicherung ausgelöst.	Pumpe wahrscheinlich beschädigt oder kurzgeschlossen.	An den Kundendienst einsenden.
Der Vakuummesser funktioniert nicht.	Flüssigkeit ist in den Druckluftkreislauf eingedrungen.	An den Kundendienst einsenden.

**Hinweis:** Wenden Sie sich bei Funktionsstörungen, die nicht in der vorgenannten Tabelle aufgeführt sind, immer und ausschließlich an die autorisierten Kundendienstzentren.

## TECHNISCHE MERKMALE

Professionelles tragbares medizinisches Gerät zur Sekretabsaugung für den mobilen und stationären Einsatz. Mit Gehäuse aus flammhemmendem ABS V0 und elektrischem Zylinderkompressor mit schmierfreiem Kolben.

Gefahrenklasse gemäß Richtlinie 93/42/EWG:	<b>IIb</b>
Saugstufe:	Hohes Vakuum/hoher Durchfluss
Schutzart (Schutz gegen Eindringen flüssiger und fester Stoffe):	IP44
Spannung:	12VDC
Stromaufnahme:	3A
Einstellbarer Vakuumbereich:	Von 0 bis -0,85 bar (-85kPa)
Genauigkeitsklasse Unterdruckmesser:	2,5% gemäß DIN EN 837
Absaugfluss:	Max. 30 l/min +/- 10 %
Dauerbetrieb:	max. 45 Minuten
Abmessungen:	38 (Länge) x 13,5 (Tiefe) x 35 (Höhe) cm
Gewicht:	4,85 kg approx
Lärmpegel:	55dBA (1m)
Mehrspannungs- Batterieaufladegerät:	PRI: 100 ÷ 240V~ 50 – 60Hz SEC: 14VDC 4,28A
Eingebaute Batterie:	12VDC 4Ah Hermetische Bleibatterie
Akku-Dauer:	45 Minuten bei maximaler Saugleistung
Einsatzbedingungen:	
Temperatur:	min. 0° C; max 40° C
Luftfeuchtigkeit:	min. 10 %; max 95 %
Lagerbedingungen:	
Temperatur:	min. -10° C; max 50° C
Luftfeuchtigkeit:	min. 10 %; max 95 %
Luftdruck beim Betrieb-Lagerung:	min. 690 hPa; max 1060 hPa

## SYMBOLE

 Gerätetyp BF

 Vor der Verwendung des Gerätes ist die Bedienungsanleitung aufmerksam zu lesen

**IP44** Das Gehäuse ist gegen feste Fremdkörper mit einem Durchmesser ab 1,0 mm, gegen allseitiges Spritzwasser und gegen den Zugang mit einem Draht geschützt

 Schalter eingeschaltet

 Hauptschalter AUS (oder Batterieaufladephase)

 Gleichstrom

 Wechselstrom

 Das Gerät nicht in der Badewanne oder beim Duschen benutzen

 0051 Entspricht der Richtlinie 93/42/CEE für medizinische Vorrichtungen

 Das Gerät enthält einen hermetisch verschlossenen Bleiakku. Das Gerät muss gemäß der örtlich geltenden Vorschriften für giftige bzw. umweltschädliche Abfälle entsorgt werden

 Sterilisierung mit Ethylenoxid

 Wegwerfprodukt

## Elektromagnetische Verträglichkeit Konformitätsniveaus in Entsprechung der Norm EN 60601-1-2: 2015

- Störfestigkeit gegen elektrostatische Entladung (ESD) 15kV in Luft/8kV in Kontakt (EN 61000-4-2)
- Störfestigkeit gegen schnelle transiente elektrische Störgrößen (Burst) 2kV/100kHz (EN 61000-4-4)
- Störfestigkeit gegen Stoßspannungen (Surge) (EN 61000-4-5): 1kV gemeinsam/2kV differential
- Magnetfeld (EN 61000-4-8): 30A/m
- Störfestigkeit gegen leitungsgeführte Störgrößen, induziert durch hochfrequente Felder im Bereich von 150 kHz bis 80 MHz (EN 61000-4-6) 3V-Modulation 80% 1 kHz
- Emissionen RF CISPR 11 Klasse B
- Emissionen von Oberwellen EN 61000-3-2 Klasse A

### Störfestigkeit gegen hochfrequente elektromagnetische Felder (EN 61000-4-3):

Feld (V/m)	Frequenz	Modulation
3	80MHz±2700MHz	1kHz AM 80%
27	380MHz±390MHz	18Hz PM 50%
28	430MHz±470MHz	18Hz PM 50%
9	704MHz±787MHz	217Hz PM 50%
28	800MHz±960MHz	18Hz PM 50%
28	1700MHz±1990MHz	217Hz PM 50%
28	2400MHz±2570MHz	217Hz PM 50%
9	5100MHz±5800MHz	217Hz PM 50%

#### Warnungen:

Obwohl mit der Norm EN 60601-1-2 konform, kann das Medizinprodukt MINIASPEED BATTERY EVO PLUS andere in der Nähe befindliche Geräte stören. Das Gerät darf nicht in der Nähe anderer oder in Verbindung mit anderen Geräten verwendet werden. Stellen Sie das Gerät nicht in der Nähe von anderen Geräten auf, die hohe Frequenzen abstrahlen (Kurzwellen, Mikrowellen, Elektrochirurgiegeräte, Mobiltelefone).

Das Gerät ist für den Betrieb in einem elektromagnetischen Umfeld gebaut, das gegen Störungen durch ausgestrahlte RF abgeschirmt ist. Der Kunde oder Bediener des Gerätes muss dazu beitragen, elektromagnetischen Störungen vorzubeugen, indem er dafür sorgt, dass der Mindestabstand zwischen beweglichen und tragbaren Funkgeräten (Sendern) und dem Medizinprodukt in Funktion der maximalen Ausgangsleistung der Funkgeräte entsprechend der folgenden Tabelle eingehalten wird.

Maximale Nennausgangsleistung des Senders (W)	Trennabstand entsprechend der Senderfrequenz (m)		
	von 150 kHz bis 80 MHz $d = 1,2 \sqrt{P}$	von 80 MHz bis 800 MHz $d = 1,2 \sqrt{P}$	von 800 MHz bis 2,5 GHz $d = 2,3 \sqrt{P}$
0,01	0,12	0,12	0,23
0,1	0,38	0,38	0,73
1	1,2	1,2	2,3
10	3,8	3,8	7,3
100	12	12	23

Für Sender mit einer maximalen Nennausgangsleistung, die nicht in der Tabelle aufgeführt ist, kann der empfohlene Abstand  $d$  in Metern (m) mit der Gleichung berechnet werden, die für die Senderfrequenz anwendbar ist, wobei  $P$  die maximale Nennausgangsleistung des Senders in Watt (W) laut Herstellerangaben ist.

#### Hinweise:

- (1) Bei 80 MHz und 800 MHz wird der höhere Frequenzabstand angewendet.
- (2) Die Leitlinien können mitunter nicht in allen Situationen anwendbar sein. Die elektromagnetische Ausbreitung wird durch die Dämpfung und die Reflexion der Gebäude, Gegenstände und Personen beeinflusst.



# CERTIFICATO DI GARANZIA/WARRANTY CERTIFICATE

VALEVOLE 36 MESI dalla data di vendita/VALIDITY 36 MONTHS from date of purchase

Data di vendita  
Date of purchase

Rivenditore (timbro e firma)  
Dealer (Stamp and signature)

La presente garanzia non è valida se non "unitamente allo scontrino fiscale dell'apparecchio" e all'apparecchio difettoso. Sono esclusi dalla garanzia danni causati da usi impropri, incidenti o mancanza di cure opportune./ This warranty certificate is valid only if returned to your dealer along with Receipt and Faulty Unit. Warranty does not cover damages caused by misuse, crashes or lack of attention.

## DESCRIZIONE GUASTO/ FAULT DESCRIPTION



**PROCEDURA DI SMALTIMENTO (Dir.2012/19/Ue-RAEE)** Il simbolo posto sul fondo dell'apparecchio indica la raccolta separata delle apparecchiature elettriche ed elettroniche. Al termine della vita utile dell'apparecchio, non smaltirlo come rifiuto municipale solido misto ma smaltirlo presso un centro di raccolta specifico situato nella vostra zona oppure riconsegnarlo al distributore all'atto dell'acquisto di un nuovo apparecchio dello stesso tipo ed adibito alle stesse funzioni. Questa procedura di raccolta separata delle apparecchiature elettriche ed elettroniche viene effettuata in visione di una politica ambientale comunitaria con obiettivi di salvaguardia, tutela e miglioramento della qualità dell'ambiente e per evitare effetti potenziali sulla salute umana dovuti alla presenza di sostanze pericolose in queste apparecchiature o ad un uso improprio delle stesse o di parti di esse. **Attenzione!** Uno smaltimento non corretto di apparecchiature elettriche ed elettroniche potrebbe comportare sanzioni.

**ENTSORGUNGSVERFAHREN (RICHTLINIE 2012/19/Ue-WEEE)** Das Symbol auf dem Boden des Geräts gibt die getrennte Müllsammlung der elektrischen und elektronischen Ausrüstungen an. Am Ende der Lebensdauer vom Gerät es nicht als gemischter fester Gemeindeabfall, sondern es bei einem spezifischen Müllsammlungszentrum in Ihrem Gebiet entsorgen oder es dem Händler zurückgeben, wenn Sie ein neues Gerät desselben Typ mit denselben Funktionen kaufen. Diese Prozedur getrennter Müllsammlung der elektrischen und elektronischen Ausrüstungen wird im Hinblick auf eine zukünftige gemeinsame europäische Umweltschutzpolitik vorgenommen, welche darauf zielen wird, die Umwelt zu schützen und sichern, als auch die Umweltqualität zu verbessern und potentielle Wirkungen auf die menschliche Gesundheit wegen der Anwesenheit von gefährlichen Stoffen in diesen Vorrichtungen oder Missbrauch derselben oder von Teilen derselben zu vermeiden. **Vorsicht!** Die fehlerhafte Entsorgung von elektrischen und elektronischen Vorrichtungen könnte Sanktionen mit sich bringen.

**DISPOSAL PROCEDURE (Dir. 2012/19/Ue-WEEE)** The symbol on the bottom of the device indicates the separated collection of electric and electronic equipment. At the end of life of the device, do not dispose it as mixed solid municipal waste, but dispose it referring to a specific collection centre located in your area or returning it to the distributor, when buying a new device of the same type to be used with the same functions. This procedure of separated collection of electric and electronic devices is carried out forecasting a European environmental policy aiming at safeguarding, protecting and improving environment quality, as well as avoiding potential effects on human health due to the presence of hazardous substances in such equipment or to an improper use of the same or of parts of the same. **Caution!** The wrong disposal of electric and electronic equipment may involve sanctions.

**PROCÉDURE D'ÉLIMINATION (Dir. 2012/19/Ue-WEEE)** Le symbole placé sur le fond de l'appareil indique la récolte séparée des appareils électriques et électroniques. À la fin de la vie utile de l'appareil, il ne faut pas l'éliminer comme déchet municipal solide mixte; il faut l'éliminer chez un centre de récolte spécifique situé dans votre zone ou bien le rendre au distributeur au moment de l'achat d'un nouveau appareil du même type et prévu pour les mêmes fonctions. Cette procédure de récolte séparée des appareils électriques et électroniques se réalise dans une vision d'une politique de sauvegarde, protection et amélioration de la qualité de l'environnement et pour éviter des effets potentiels sur la santé humaine dus à la présence de substances dangereuses dans ces appareils ou bien à un emploi non autorisé d'elles ou de leurs parties. **Attention!** Une élimination incorrecte des appareils électriques pourrait impliquer des pénalités.

**PROCEDIMIENTO DE ELIMINACIÓN (Dir.2012/19/Ue-RAEE)** El símbolo colocado en el fondo del aparato indica la recogida separada de los equipos eléctricos y electrónicos. Al término de la vida útil del aparato, no eliminar como residuo municipal sólido mixto sino eliminarlo en un centro de recogida específico colocado en vuestra zona o entregarlo al distribuidor a la hora de comprar un nuevo aparato del mismo tipo y destinado a las mismas funciones. Este procedimiento de recogida separada de los equipos eléctricos y electrónicos se realiza con el propósito de una política del medioambiente comunitaria con objetivos de salvaguardia, defensa y mejoramiento de la calidad del medioambiente y para evitar efectos potenciales en la salud de los seres humanos debido a la presencia de sustancias peligrosas dentro de estos equipos o a un uso inapropiado de los mismos o de algunas de sus partes. **Cuidado!** Una eliminación no correcta de equipos eléctricos y electrónicos podría conllevar sanciones.



3A HEALTH CARE S.r.l.

Via Marziale Cerutti, 90F/G - 25017 Lonato del Garda (BS) - Italy  
tel. +39 030 9133177 - fax +39 030 9919114  
e-mail: mail@3-a.it - www.3-a.it