

∴ HEINE BETA 200[®] Retinoscope HEINE alpha+[®] Retinoscope

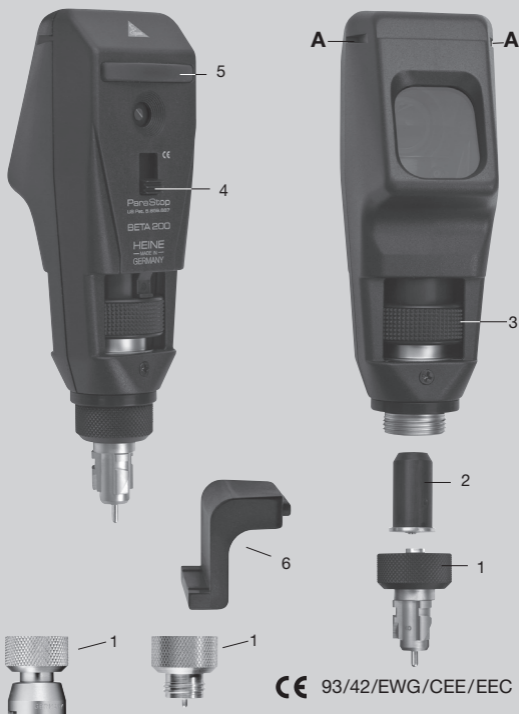

HEINE Optotechnik GmbH & Co. KG
Kientalstr. 7 · 82211 Herrsching · Germany
Tel. +49(0)81 52/38-0
Fax +49(0)81 52/38-202
E-Mail: info@heine.com · www.heine.com
med 1102 1/5.11



Gebrauchsanweisung

HEINE BETA 200® Skiaskop

HEINE alpha+® Skiaskop

Lesen Sie vor Inbetriebnahme des HEINE Skiaskops diese Gebrauchsanweisung sorgfältig durch und bewahren Sie sie zum späteren Nachschlagen auf.



Das Produkt muss einer getrennten Sammlung von Elektro- und Elektronikgeräten zugeführt werden.

Sicherheitsinformationen

Bestimmung und Verwendung: Das HEINE Skiaskop ist ausschließlich zur Refraktionsbestimmung des Auges vorgesehen.

Zum sicheren Betrieb: Verwenden Sie zur Stromversorgung ausschließlich Geräte, die für den Betrieb im medizinischen Bereich vorgesehen sind.

Bitte beachten Sie: Die einwandfreie Funktion dieses Instrumentes ist nur bei Verwendung von Original HEINE Ladebatterien oder Alkali Mangan Batterien gewährleistet.

Stirnstützen

Zwei aufsteckbare Stirnstützen (5) und (6) werden mit dem Instrument mitgeliefert. Sie können vom Benutzer einfach umgesteckt bzw. ausgetauscht werden.

Funktion

Fokussierung: Der Ring (3) dient zur Fokussierung und zur 360°-Rotation des Strichbildes. In der untersten Position ist das Lichtband divergent, in der obersten wird der Strich ca. 25 cm vor dem Skiaskop fokussiert.

ParaStop: Mit dem Knopf (4) kann der Hub des Fokussier-Rings so begrenzt werden, dass der Strahlengang in der obersten Position parallel ist. Zum **Ein-schalten** drücken Sie den Knopf und schieben ihn nach unten. Zum **Ausschalten** schieben Sie entweder den Knopf oder den Fokussier-Ring nach oben.

Lampenwechsel

Bitte beachten Sie: Die einwandfreie Funktion dieses Instruments ist nur bei Verwendung von Original HEINE XHL® Xenon Halogen Ersatzlampen gewährleistet.

- Schrauben Sie das Anschlusssteil (1) ab und schütteln Sie die Lampe heraus.
- Ziehen Sie die Aufsteckblende (2) ab.
- Wischen Sie die Kuppe der neuen Lampe mit einem sauberen Tuch ab und setzen Sie die Aufsteckblende wieder auf.
- Setzen Sie die Lampe in das Skiaskop und schrauben Sie das Anschlusssteil wieder auf.

Fleckskiaskop

Das Skiaskop lässt sich in ein Fleckskiaskop verwandeln, indem Sie die Strichlampe gegen eine Flecklampe austauschen.

Orange-Filter

Blaues Licht wird zum größten Teil vom Fundus absorbiert und trägt nicht zum Fundusreflex bei. Das Orange-Filter reduziert die Blendung durch Absorption des blauen Strahlungsanteils. Das als Zusatzteil erhältliche Filter wird anstelle der Aufsteckblende auf die Lampe gesetzt.

Fixationskarten

Die HEINE-Fixationskarten für die dynamische Skiaskopie werden mit Hilfe einer speziellen Halterung auf dem Skiaskop befestigt.

- Setzen Sie die Halterung von der Patientenseite in die seitlichen Führungen des Instruments (A).
- Hängen Sie eine Fixationskarte von oben ein (B).

Die Halterung kann auf dem Skiaskop aufgesetzt bleiben oder einfach abgezogen werden.

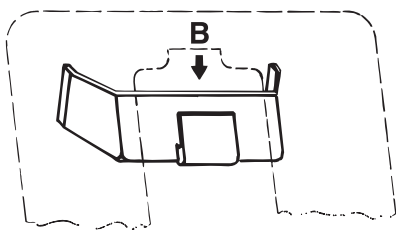

Pflege und Instandhaltung

Vermeiden Sie harte Stöße (z.B. durch Ablegen des Instruments auf eine harte Unterlage), insbesondere bei eingeschalteter Lampe, da diese sonst zerstört werden kann.

Das Gehäuse und die Fixationskarten können mit einem milden Reinigungsmittel und einem weichen Tuch gereinigt werden. Für die Reinigung der Fenster verwenden Sie ein Brillenputztuch oder ein Wattestäbchen mit Alkohol.

Angewandte Normen: DIN EN ISO 12865

Allgemeine Gewährleistung

Anstelle der gesetzlichen Gewährleistungsfrist von 2 Jahren übernehmen wir für dieses Gerät (ausgenommen Verbrauchsmaterialien wie z.B. Lampen, Tips und Batterien) eine Garantie von 5 Jahren ab Warenauslieferung ab Werk. Diese Garantie gilt für einwandfreies Arbeiten bei bestimmungsgemäßer Verwendung und Beachtung der Gebrauchsanweisung. Während der Dauer der Gewährleistung und Garantie werden auftretende Fehler und Mängel am Gerät kostenlos beseitigt, soweit sie nachweislich auf Material-, Verarbeitungs- und/oder Konstruktionsfehlern beruhen. Rügt ein Besteller während der Gewährleistung einen Sachmangel, so trägt er stets die Beweislast dafür, dass das Produkt bereits bei Erhalt der Ware mangelhaft war. Diese gesetzliche Gewährleistung und die Garantie beziehen sich nicht auf solche Schäden, die durch Abnutzung, fahrlässigen Gebrauch, Verwendung von nicht original HEINE Teilen / Ersatzteilen (insbesondere Lampen, da diese speziell für HEINE Instrumente nach folgenden Kriterien entwickelt wurden: Farbtemperatur, Lebensdauer, Sicherheit, optische Qualität und Leistung), durch Eingriffe nicht von HEINE autorisierter Personen entstehen oder wenn Vorschriften in der Gebrauchsanweisung vom Kunden nicht eingehalten werden. Jegliche Modifikation der HEINE Geräte mit Teilen oder zusätzlich angebrachten Teilen, die nicht der HEINE Originalspezifikation entsprechen, führt zu einer Erlöschung der Gewährleistung auf die einwandfreie Funktion der Geräte und damit der Garantiesanspruch wegen Mängel, soweit dies auf die Veränderung oder Ergänzung zurückzuführen ist. Weitere Ansprüche, insbesondere Ansprüche auf Ersatz von Schäden, die nicht am HEINE Produkt selbst entstanden sind, sind ausgeschlossen.

Bei **Reparaturen** wenden Sie sich bitte an Ihren Fachhändler, der das Gerät an uns oder unsere zuständige Vertretung weiterleitet.