

HEINE GAMMA G5®, G7®, GP®, XXL LF®



CE 0297

HEINE Optotechnik GmbH & Co. KG
Kientalstr. 7 · 82211 Herrsching · Germany
Tel. +49 (0) 81 52 / 38 - 0
Fax +49 (0) 81 52 / 38 - 2 02
E-Mail: info@heine.com · www.heine.com
med 0708 1/1.12



Gebrauchsanweisung

DEUTSCH



Lesen Sie vor Inbetriebnahme des HEINE Blutdruckmessers diese Gebrauchsanweisung sorgfältig durch und bewahren Sie sie zum späteren Nachschlagen auf.

Sicherheitsinformationen

Bestimmungsgemäße Verwendung: HEINE GAMMA G® Aneroid-Blutdruckmesser sind ausschließlich zur Messung des Blutdrucks auf gesunder Haut am Oberarm bzw. am Oberschenkel bestimmt.

Zur allgemeinen Sicherheit: Bewahren Sie das Gerät vor starken Erschütterungen (nicht stoßen oder fallen lassen) und schützen Sie es vor Verschmutzung und Nässe. Achten Sie darauf, dass die Manschette nicht durch spitze Gegenstände (Nadel, Schere usw.) beschädigt wird.

Setzen Sie den Blutdruckmesser nicht in starken Magnetfeldern ein. Kontrollieren Sie den Artikel regelmäßig gemäß seinem Einsatzzweck auf Funktionsfähigkeit. Eine Benutzung des Blutdruckmessgerätes sollte bei erkennbaren oder vermuteten Defekten nicht erfolgen.

Setzen Sie den Blutdruckmesser nicht über längere Zeit direkter Sonneneinstrahlung aus.

Wichtiger Hinweis: Alle Bestandteile dieses Blutdruckmessers sind latexfrei, der Druckball ist zusätzlich phthalatfrei.

Zur sicheren Anwendung:

Die Messzeit sollte max. 2 Minuten betragen.

Zwischen 2 Messungen muss eine Pause von mind. 2 Minuten eingelegt werden.

Die einwandfreie Funktion des Blutdruckmessers ist mit anderen als von HEINE empfohlenen Manschetten der G-Serie nicht gewährleistet. Werden andere Manschetten verwendet, geschieht dies in eigener Verantwortung des Anwenders.

Auf der Rückseite des Gerätes befindet sich ein viereckiger Aufkleber, der unter anderem mit einer Jahreszahl gekennzeichnet ist. In dem angegebenen Jahr ist die nächste Kalibrierung des Gerätes erforderlich.

Bitte beachten Sie bei der Montage des Zubehörs die beiliegende Montageanleitung.

Anlegen der Manschette

Legen Sie die Manschette so an, dass der untere Manschettenrand ca. 2 bis 3 cm oberhalb der Ellenbeuge (bzw. ca. 5 cm oberhalb des Kniegelenks) liegt. Beachten Sie die Markierung für die Lage der Arterie. Der weiße Index-Streifen soll im gekennzeichneten Index-Bereich liegen.

Durchführung der Messung

GAMMA G5, G7, XXL LF

Schließen Sie das Ventil durch Rechtsdrehung der Luftablassschraube.

Pumpen Sie die Manschette etwa 30 mmHg über den erwarteten systolischen Druck hinaus auf. Öffnen Sie langsam das Ventil und dosieren Sie die Ablassgeschwindigkeit auf 2–3 mmHg pro Sekunde. Nach Beendigung der Messung öffnen Sie das Ventil vollständig zur Schnellentlüftung der Manschette.

GAMMA GP

Schließen Sie durch Drücken des Druckknopfes das Ventil vollständig ①.

Pumpen Sie die Manschette etwa 30 mmHg über den erwarteten systolischen Druck hinaus auf. Öffnen Sie langsam das Ventil und dosieren Sie die Ablassgeschwindigkeit auf 2–3 mmHg pro Sekunde. Nach Beendigung der Messung öffnen Sie das Ventil vollständig zur Schnellentlüftung der Manschette ②.

Hinweis: In Position ② ist das Aufpumpen der Manschette nicht möglich.

Wechsel der Löffelposition (GAMMA G5, G7, GP)

Im Lieferzustand ist der Löffel für Rechtshänder montiert. Wenn Sie mit der linken Hand aufpumpen möchten, können Sie die Löffelposition wechseln:

- Ziehen Sie den Ball drehend vom Gehäuse ab.
- Lösen Sie die beiden Schrauben neben dem Lufteinlass (nicht ganz heraus-schrauben!).
HINWEIS: Bei Modell GAMMA G7 ist ein Spezialschlüssel beigelegt.
- Drehen Sie den Löffel um 180° und schrauben Sie ihn wieder fest.
- Fassen Sie den Ball möglichst weit vorne und schieben Sie ihn drehend vollständig auf den Lufteinlass. Feuchten Sie ggf. den Lufteinlasskegel außen ein wenig an.

Aufbereitung

Beziehen Sie nachfolgende Hinweise in interne Regelungen, z.B. bezüglich der Umsetzung von nationalen Empfehlungen und Vorgaben ein.

Manuelle Reinigung

Reinigen Sie die zugänglichen Oberflächen mit einem feuchten Tuch (Wasser, pH-neutrales oder leicht alkalisches Reinigungsmittel). Die Manschette kann – nach Entfernen der Blase – bei max. 30°C von Hand gewaschen werden.

Manuelle Desinfektion

Führen Sie die desinfizierende Reinigung durch Abwischen der zugänglichen Oberflächen durch. Generell gilt, dass Desinfektionsmittel für Medizinprodukte aus Kunststoff und Aluminium (GAMMA G7) freigegeben sein müssen. Die Angaben der Hersteller der Desinfektionsmittel sind einzuhalten.

Blutdruckmessgerät:

Vermeiden Sie, dass Flüssigkeit in das Gehäuse eindringt.

Das Gerät ist nicht für Sprühdeseinfektion und Tauchdesinfektion freigegeben.

Manschette und Blase:

Manschette / Blase sind für Sprühdeseinfektion und Tauchdesinfektion freigegeben.

Maschinelle Aufbereitung / Reinigung im Ultraschallbad / Sterilisation

Der Artikel ist für diese Verfahren nicht freigegeben. Es kommt hierbei zu irreparablen Schäden am Medizinprodukt.

Technische Daten

Messbereich:	0 – 300 mmHg
Genauigkeit der Druckanzeige:	± 3 mmHg
Umgebungsbedingungen:	
Gebrauch:	0 °C bis +40 °C
Lagerung:	-34 °C bis +70 °C
Rel. Luftfeuchtigkeit:	≤ 85%

Hinweis: Die messtechnische Kontrolle – spätestens alle 2 Jahre – kann entweder durch den Hersteller oder durch autorisierte Wartungsdienste erfolgen.

Angewandte Normen

**DIN EN 1060: „Nichtinvasive Blutdruckmessgeräte“,
Teil 1: Allgemeine Anforderungen, und
Teil 2: Ergänzende Anforderungen für
mechanische Blutdruckmessgeräte
ANSI/AAMI SP9: 1994
ANSI/AAMI/ISO 81060-1:2007**

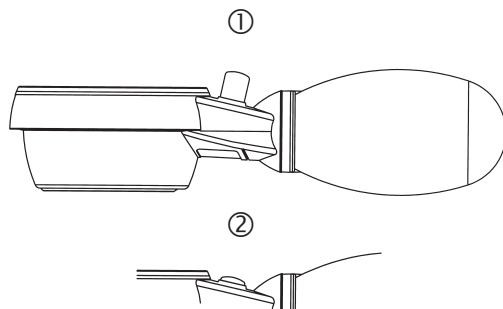



Garanzia

Invece degli usuali 2 anni di garanzia, noi garantiamo gli Stigmanometri HEINE GAMMA G5/GP®, ad eccezione degli accessori (tessuto per bracciali, tubo e monopalla) per un periodo di 5 anni mentre, gli Stigmanometri HEINE GAMMA G7/XXL LF® ad eccezione degli accessori (tessuto per bracciali e monopalla), sono garantiti per un periodo di 10 anni, entrambi i periodi decorrono dalla data di spedizione della nostra fabbrica. Per il tessuto per bracciale e monopalla si applica una garanzia di 2 anni dalla data di spedizione dalla nostra fabbrica. La garanzia è valida se il dispositivo viene utilizzato in base alla destinazione d'uso del produttore e secondo le istruzioni d'uso. Durante il periodo di garanzia verranno riparati gratuitamente imperfezioni e difetti riscontrati come difetti di produzione, di progettazione o di materiali. In caso di reclamo di un difetto sullo strumento durante il periodo di garanzia, l'acquirente deve dimostrare che tale difetto era presente all'atto della spedizione. L'usuale garanzia legale e la speciale garanzia non coprono difetti derivanti da usura, uso scorretto, impiego di parti o accessori non originali HEINE. Sono anche escluse riparazioni e modifiche effettuate da personale non autorizzato da HEINE o casi dove il cliente non si è attenuto alle istruzioni d'uso fornite con il prodotto. Qualsiasi modifica di un prodotto HEINE con parti o parti aggiuntive non conformi alle specifiche originali HEINE invaliderà la garanzia per il corretto funzionamento del prodotto ed inoltre decadrà qualsiasi diritto di garanzia che deriva da tale cambiamento o modifica. Ulteriori reclami, in particolare reclami per danni non direttamente riconducibili al prodotto HEINE, sono esclusi.

Per **riparazioni**, contattate il vostro fornitore che ritournerà il dispositivo a noi o al nostro agente autorizzato.

Garanti

Istället för vanliga 2-års garanti lämnar vi 5 års garanti på HEINE GAMMA G5/GP® blodtrycksmätare och 10 års garanti på HEINE GAMMA G7/XXL LF® med undantag för tillbehör (ytermanschett och bollpump) gällande från det datum blodtrycksmätaren lämnat fabrik. För ytermanschett och bollpump lämnar vi 2 års garanti gällande från det datum de lämnat fabrik. Vi garanterar en funktionell produkt under förutsättning att den används på det sätt som tillverkare och instruktionsblad föreskriver. Fel som uppstår under garantitiden kommer ett åtgärdas utan att kunden debiteras, under förutsättning att felet uppkommit på grund av fel i material, design eller produktion. Vid åberopande av defekt produkt under garantitiden skall köparen bevisa att defekten finns då produkten levererades. Vi lämnar inte någon som helst garanti för defekter som uppkommit på grund av felaktigt användande eller vid nyttjande av icke-original HEINE tillbehör och reservdelar. Garantin gäller heller inte reparationer och/eller modifieringar gjorda av person som inte är auktoriserad av HEINE, eller när kund inte följer de anvisningar som levererats med produkten. Modifiering av en HEINE produkt med delar eller tillbehör som inte överensstämmer med de ursprungliga HEINE specifikationerna innebär att garantin för produkten och produktens korrekta funktion upphör. Övriga ansökningar för ersättning, särskilt ersättning för skada ej direkt relaterad till HEINE produkten, är exkluderade. För reparationer, var vänlig kontakta den återförsäljare som kan returnera varorna till oss eller våra auktoriserade agenter.

Garantievoorwaarden

In tegenstelling tot de wettelijke garantperiodes van 2 jaar verlenen wij voor bloeddrukmeters (zonder accessoires als manchetten en ballons) type HEINE GAMMA G5/GP® een garantie van 5 jaar, voor HEINE GAMMA G7/XXL LF® een garantie van 10 jaar vanaf de dag van levering door de fabrikant. Voor manchethoezen en ballons geldt een garantperiodes van 2 jaar na levering. Deze garantie geldt voor een goed functioneren bij normaal gebruik volgens de voorschriften en adviezen in de gebruiksaanwijzing. Gedurende de garantperiodes worden defecten kosteloos hersteld indien deze aantoonbaar zijn ontstaan door materiaal-, productie- of constructiefouten. In geval van een garantie-aanspraak binnen de garantietermijn dient de koper aan te tonen dat het defect al direct bij ontvangst van het product aanwezig was. Deze wettelijke waarborg en garantie zijn niet van toepassing op normale gebruiksslijtage, foutief gebruik, bij gebruik van niet-originele HEINE onderdelen en toebehoren, tevens vervalt de garantie bij ingrepen door niet door HEINE hiertoe geautoriseerde personen, of wanneer de voorschriften van deze gebruiksaanwijzing niet worden opgevolgd. Elke aangebrachte aanpassing of wijziging van HEINE apparatuur met onderdelen die niet overeenkomen met de originele HEINE specificatie maakt de garantie op probleemloze werking van de apparatuur ongeldig en daarmee de aanspraak op garantie wegens een gebrekkig functioneren, voor zover dit te herleiden is tot de aangebrachte wijziging of aanpassing. Verdere aansprakelijkheid, in het bijzonder aanspraken op vergoeding van schadeën, anders dan aan het HEINE product zelf, zijn uitdrukkelijk uitgesloten. In het geval van **reparatie** kunt u contact opnemen met uw leverancier, die het artikel aan ons of aan onze vertegenwoordiging kan zenden.

Takuu

Poiketen tavanomaisesta kahden vuoden takuusta, myönnämme HEINE GAMMA G5/GP® - mittareille 5 vuoden takuun, HEINE GAMMA G7/XXL LF® 10 vuoden takuun tehdastoimituksesta (pois lukien kulutustarvikkeet, letkusto ja palje). Lisävarustelle, kumiosalle ja palkeelle myönnämme 2 vuoden takuujan tehdastoimituksesta. Takaamme laitteen moitteettoman toiminnan, kun laitetta käytetään asianmukaisesti valmistajan ohjeita noudattaen. Laitteessa takuukaikana esintynevät materiaali-, valmistus- tai rakennusvirheet korjataan veloituksetta. Havaitessa tuutteessa virka estäjan tulee osoittaa, että laitteen takuu on voimassa. Takuu ei koske vikoja, jotka ovat aiheutuneet normaalista kulumisesta, huolimattomasta käytöstä tai muiden kuin alkuperäisten HEINE- varaosien käytöstä tai muiden kuin valtuutetun huoltohenkilökunnan tekemistä muunnoksista tai korjauksista. Takuu raukeaa moitteettoman toiminnan osalta, jos HEINE tuotetta muutetaan osilla tai lisiosilla, jotka eivät kuulu alkuperäiseen HEINE- spesifiikaatioon ja milleen mitään takuun minkä tahansa talissaista modifiicaatiosta tai muutoksesta aiheutuneen vaarimuksen osalta. Takuu raukeaa, jos laitteelle on tehty huoltotöitä muilla kuin Heinen valtuuttamilla henkilöillä tai käyttäjä ei noudata laitteen mukana tulleita käyttöohjeita. Laitteen **rikkoutumisesta** aiheutuneita välillisiä kustannuksia ei huomioida. Korjaustapauksissa ota yhteys laitteen myyjään.

Garantia

Ao invés dos usuais 2 anos de garantia, nós garantimos os Esfigmománómetros GAMMA G5/GP® HEINE, exceto para os acessórios (braçadeira e péra de insuflação) por um período de 5 anos e os GAMMA G7/XXL LF® HEINE por um período de 10 anos, ambos os períodos iniciam-se à partir da data de despacho de nossa fábrica. Para a braçadeira e péra de insuflação aplica-se um período de 2 anos de garantia à partir da data de despacho de nossa fábrica. Nós garantimos o funcionamento adequado desta unidade provida desde que usada conforme o pretendido pelo fabricante e de acordo com as instruções para o uso. Serão reparados quaisquer defeitos ou falhas que acorram durante o período de garantia gratuitamente desde que causados por falhas no material, desenho ou mão-de-obra. No caso da reclamação de defeito no produto durante o período de garantia, o comprador deverá provar de que o defeito se fazia presente no produto no momento em que foi despacho. A usual garantia legal e nossa garantia não se aplicam para o uso incorreto, uso de partes, peças ou acessórios não originais HEINE. Também exclui os reparos ou modificações feitos por pessoas não autorizadas por HEINE ou casos onde o consumidor não siga as instruções de uso supridas com o produto. Qualquer modificação de um produto HEINE com partes ou partes adicionais em não conformidade com as especificações originais HEINE invalidarão a garantia para a correta função do produto e adiante invalidará qualquer reclamação de garantia a qual resulte da troca ou modificação. Outras reclamações, em particular as reclamações por danos não diretamente relacionadas ao produto HEINE, estão excluídas. Para **reparos**, por favor, contate seu fornecedor, que encaminhará a mercadoria para nós ou agente autorizado.