



GIMA

PROFESSIONAL MEDICAL PRODUCTS

DEAMBULATORE ASCELLARE
AXILLARY WALKING FRAME
DÉAMBULATEUR AXILLAIRE
GEHILFE MIT ACHSELSTÜTZE
ANDADOR AXILAR
ANDARILHO AUXILIAR
ΠΕΡΙΠΑΤΗΤΗΡΑΣ ΜΕ ΥΠΟΜΑΣΧΑΛΙΑ
AXILÄR GÅNGRAM

È necessario segnalare qualsiasi incidente grave verificatosi in relazione al dispositivo medico da noi fornito al fabbricante e all'autorità competente dello Stato membro in cui si ha sede.

All serious accidents concerning the medical device supplied by us must be reported to the manufacturer and competent authority of the member state where your registered office is located.

Il est nécessaire de signaler tout accident grave survenu et lié au dispositif médical que nous avons livré au fabricant et à l'autorité compétente de l'état membre où on a le siège social.

Jeder schwere Unfall im Zusammenhang mit dem von uns gelieferten medizinischen Gerät muss unbedingt dem Hersteller und der zuständigen Behörde des Mitgliedsstaats, in dem das Gerät verwendet wird, gemeldet werden.

Es necesario informar al fabricante y a la autoridad competente del Estado miembro en el que se encuentra la sede sobre cualquier incidente grave que haya ocurrido en relación con el producto sanitario que le hemos suministrado.

É necessário notificar ao fabricante e às autoridades competentes do Estado-membro onde ele está sediado qualquer acidente grave verificado em relação ao dispositivo médico fornecido por nós.

Σε περίπτωση που διαπιστώσετε οποιοδήποτε σοβαρό περιστατικό σε σχέση με την ιατρική συσκευή που σας παρέχουμε θα πρέπει να το αναφέρετε στον κατασκευαστή και στην αρμόδια αρχή του κράτους μέλους στο οποίο βρίσκεστε.

Det är nödvändigt att meddela tillverkaren och de behöriga myndigheterna i den berörda medlemsstaten, om alla allvariga olyckor som inträffat i samband med den medicintekniska utrustning som levererats av oss.

REF YDL03 (GIMA 43134)



INTCO MEDICAL (HK) CO., LTD
FLAT/RM 19C, LOCKHART CENTRE, 301-307
LOCKHART ROAD, WAN CHAI, HONG KONG, P.R. China
Made in China

Importato da/Imported by/Importé par/ Eingeführt von
Importado por/Eισαγωγή από/Importerad av:

Gima S.p.A.
Via Marconi, 1 - 20060 Gessate (MI) Italy
gima@gimaitaly.com - export@gimaitaly.com
www.gimaitaly.com



EC REP MedNet EC-REP GmbH
Borkstrasse 10, 48163 Muenster, Germany



GEBRAUCHSANWEISUNGEN

Legen Sie das zusammengeklappte Gestell auf den Boden und prüfen Sie die Lenkrollen und Verriegelungen.

Schieben Sie die vertikale Verbindungsstange (24) in das gerade Rohr (23) der Armstütze und verriegeln Sie sie dann mit dem Drehknopf (8).

Schieben Sie beide Ersatzarmstützen mit dem Handgriff in das feste Rohr (7) und verriegeln Sie







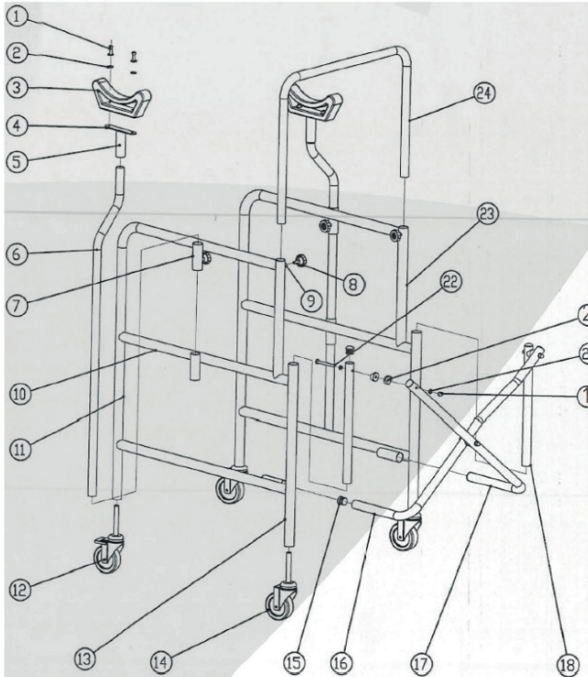



sie auf der gewünschten Höhe mit dem Stellknopf. Der Sitz kann einfach über seine 4 Haken in das Gestell eingehängt und wieder herausgenommen werden.

Um mit der Gehhilfe zu gehen, muss man sie anheben und vor sich abstellen. Achten Sie darauf, dass alle vier Beine fest auf dem Boden stehen, und gehen Sie einen Schritt nach dem anderen.

Max. Gewicht: 120kg



1. Niet
2. Unterlegscheibe
3. Achselstütze
4. Fester Teil
5. Festes Rohr für Querstange
6. Achselstützenrohr
7. Festes Rohr für Achselstütze
8. Stellknopf
9. Feste Mutter
10. Feste Schiene
11. Gerades Rohr für Armstütze
12. Verriegelbare Lenkrollen
13. Hinteres gerades Rohr
14. Nicht verriegelbare Lenkrollen
15. Geschlossene Rohrleitung
16. Querstange
17. Querstange
18. Führungsschiene
19. Kunststoffhutmutter
20. Unterlegscheibe
21. Unterlegescheibe Querstange
22. Schraube Querstange
23. Gerades Rohr der Armstütze
24. Vertikale Verbindungsstange

	Hersteller		An einem kühlen und trockenen Ort lagern
	Gebrauchsanweisung beachten		Vor Sonneneinstrahlung geschützt lagern
	Erzeugniscode		Chargennummer
	Herstellungsdatum		Medizinprodukt
	Autorisierter Vertreter in der EG		Achtung: Anweisungen (Warnungen) sorgfältig lesen
	Medizinprodukt im Sinne der Verordnung (EU) 2017/745		

GIMA-GARANTIEBEDINGUNGEN

Es wird die Standardgarantie B2B für 12 Monate von Gima geboten