



GIMA

PROFESSIONAL MEDICAL PRODUCTS

CARRELLO D'EMERGENZA NEO
NEO EMERGENCY TROLLEY
CHARIOT D'URGENCE NEO
CARRO DE EMERGENCIAS NEO
CARRINHO DE EMERGÊNCIA NEO
NEO NOTFALLWAGEN
NEO ΤΡΟΧΗΛΑΤΟ ΕΠΕΙΓΟΝΤΩΝ
ΠΕΡΙΣΤΑΤΙΚΩΝ
WÓZEK AWARYJNY NEO
CĀRUCIOR MEDICAL DE URGENȚĂ NEO

NEO NOUZOVÝ VOZÍK
NEO NÖDLÄGESVAGN
NEO TROLLEY - ANESTHESIEWAGEN
NEO KOLICA ZA HITNE SLUČAJEVE
NEO ÉRZÉSTELENÍTŐ KOCSI
NEO КОЛИЧКА ЗА СПЕШНО
ОТДЕЛЕНИЕ
NEO-ELVYTYSKÄRRY
NEO SKUBIOS PAGALBOS VEŽIMĖLIS

MANUALE D'USO – USER MANUAL – MODE D'EMPLOI – MANUAL DE USO - MANUAL DO USUÁRIO -
BENUTZERHANDBUCH - ΕΓΧΕΙΡΙΔΙΟ ΧΡΗΣΤΗ - INSTRUKCJA OBSŁUGI - MANUAL DE UTILIZARE - UŽIVATELSKÝ
MANUÁL - ANVÄNDARMANUAL - HANDLEIDING - KORISNIČKI PRIRUČNIK - HASZNÁLATI UTASÍTÁS -
РЪКОВОДСТВО ЗА УПОТРЕБА - ОНЈЕКИРЈА - VARTOTOJO VADOVAS



REF SKR054-ET (Gima 45722)

Fabbricante / Manufacturer / Fabricant / Fabricante / Fabricante
/ Hersteller / Κατασκευαστής / Producent / Producent / Výrobce /
Tillverkare / Fabrikant / Proizvođači / Gyártó / производител / Valmistaja
/ Gamintojas:
Jiangsu Saikang Medical Equipment Co.,Ltd
No. 35 Lehong Road, Modern Agriculture Demonstration Park, Zhangjia-
gang City, Jiangsu Province, China
Made in China

Importato da / Imported by / Importé par / Importado por / Importado
por / Importiert von / Εισάγεται από / Importowane przez / Importat de /
Importováno / Importerad av / Geïmporteerd door / Uvezao / Importálja
/ Внесен от / Maahantuoja / Importavo / :
Gima S.p.A.
Via Marconi, 1 - 20060 Gessate (MI) Italy
gima@gimaitaly.com - export@gimaitaly.com
www.gimaitaly.com

1. MONTAGE DER ROLLEN

Richten Sie die Radschraube auf das Montageloch an der Unterseite des Wagens aus und setzen Sie das Rad ein. Führen Sie die Schraube in das Montageloch ein und ziehen Sie die Schraube im Uhrzeigersinn fest

**1****2****3**

2. ART DER VERWENDUNG DER ROLLEN

Arretieren der Rolle: Nachdem Sie den Notfallwagen in die gewünschte Position geschoben haben, drücken Sie mit dem Fuß auf die Taste mit der Aufschrift ON und arretieren Sie die Rolle, wie in der Abbildung unten dargestellt, wobei ein „Klicken“ zu hören ist.

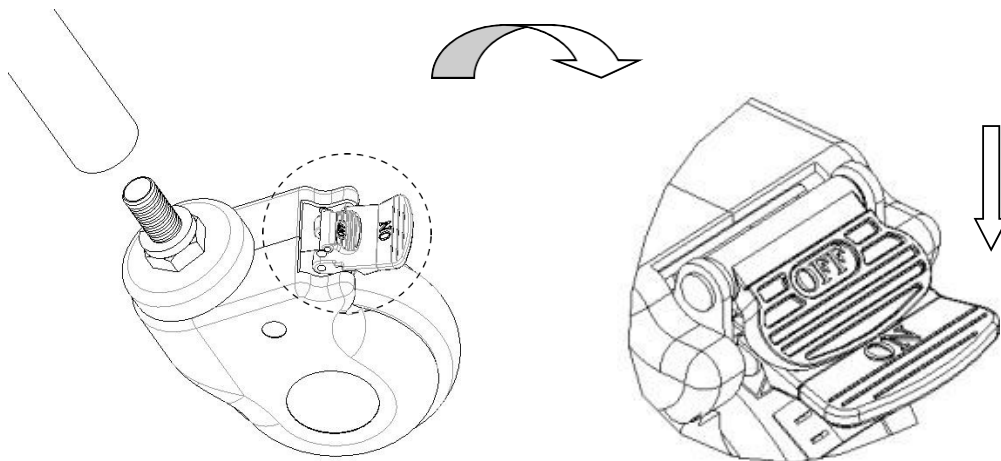

Entriegeln der Rolle: Drücken Sie mit dem Fuß auf die Taste mit der Aufschrift OFF und entriegeln Sie die Rolle, wobei ein „Klicken“ zu hören ist..

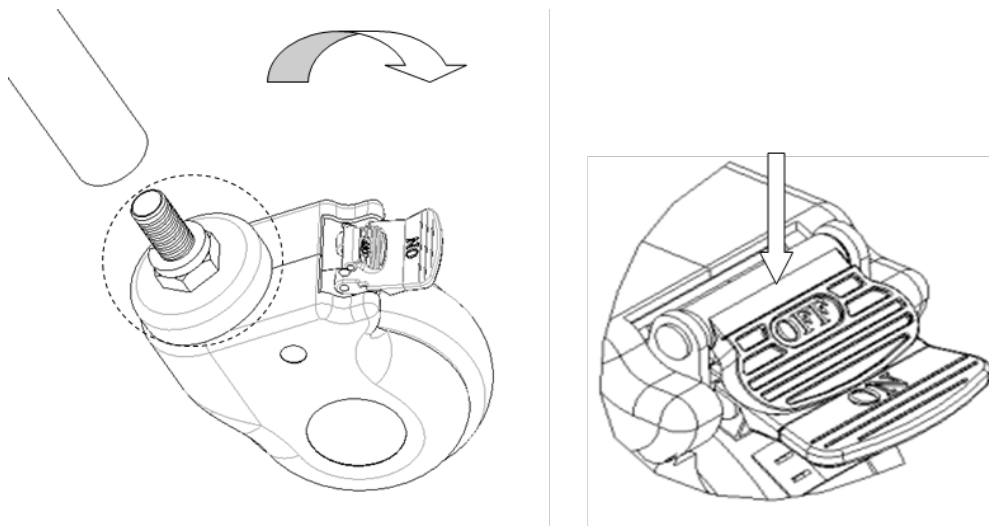

3. FEHLERBEHEBUNG

Häufige Fehler	Wahrscheinliche Ursachen	Abhilfe
Der Wagen lässt sich nur schwer schieben	<ol style="list-style-type: none"> 1. Eine Rolle ist noch arretiert; die Bremse ist nicht gelöst 2. Eine Rolle ist beschädigt 	<ol style="list-style-type: none"> 1. Bremse lösen 2. Rolle austauschen

4. WARTUNG

1. Zur Gewährleistung einer sicheren Verwendung des Notfallwagens sind regelmäßige Sicherheitsüberprüfungen am Notfallwagen durchzuführen. Es wird empfohlen, ihn alle sechs Monate zu überprüfen, um sicherzustellen, dass die Anschlüsse nicht locker sind und alle Funktionen in Ordnung sind.
2. Wenn der Rahmen des Notfallwagens gealtert und eine bestimmte Nutzungszeit überschritten ist, können die Metallteile des Wagens und die Kunststoffteile des Rahmens recycelt werden.
3. Vermeiden Sie es, die Platte während des Gebrauchs mit scharfkantigen Geräten oder Messern zu zerkratzen, und reinigen Sie sie häufig, um sie sauber und trocken zu halten.
4. Sollte die Platte mit Flecken verschmutzt sein, empfiehlt es sich, sie zu reinigen. Verwenden Sie zur Reinigung des Notfallwagens keine alkalischen oder ätzenden Chemikalien, da diese die Oberfläche des Edelstahls rosten lassen.
5. Überprüfen Sie die Rollen regelmäßig, um Stöße oder Überlastungen zu vermeiden, die zu Schäden an den Rollen führen.
6. Es ist verboten, beim Arretieren der Rollen mit Gewalt vorzugehen, da dies zu Schäden am Bremssystem führt.
7. Die Abnutzung der Reifenoberfläche des Rades kann durch Sichtprüfung festgestellt werden. Fäden und andere Fremdkörper können sich um das Rad wickeln; in diesem Fall entfernen Sie die Schraube und Mutter des Rades, entfernen Sie die Fremdkörper und prüfen Sie, ob das Radlager beschädigt ist. Wenn die Teile nicht beschädigt sind, können sie wieder zusammengesetzt und verwendet werden.
8. Bewerten Sie, ob die Rolle je nach Nutzungsdauer, Abnutzung und Verschleiß ersetzt werden muss. Vergewissern Sie sich beim Austausch der Räder, dass die Achsschrauben und -mutter richtig zusammengesetzt und verbunden sind. Verwenden Sie nach Möglichkeit eine Sicherungsscheibe oder eine Sicherungsmutter, um diesen Vorgang zu erleichtern.
9. Bei den mit Bremsen ausgestatteten Rollen muss regelmäßig überprüft werden, ob die Bremsen ordnungsgemäß funktionieren. Prüfen Sie die Bremsen einmal am Tag oder vor jeder Verwendung. Bei einem Notfallwagen, der mit mehreren Bremsrollen ausgestattet ist, können Sie so vorgehen, dass sie jeweils nur eine Bremsrolle arretieren und versuchen, den Notfallwagen zu schieben, um zu prüfen, ob die Bremse der jeweiligen Rolle gut funktioniert. Wenn die Funktion der Bremse aufgrund von Verschleiß oder Beschädigung der Räder nicht mehr gegeben ist, tauschen Sie die Räder sofort aus und testen Sie das Bremssystem erneut.
10. Wenn der Mechanismus des Bremssystems der Rolle beschädigt ist und die Bremse repariert oder ausgetauscht werden muss, wenden Sie sich bitte an unseren Kundendienst oder an einen von unserem Unternehmen autorisierten Händler. Bei jedem Austausch der Bremsen muss die Bremsleistung der Rollen erneut geprüft werden.

5. VERPACKUNG, TRANSPORT, LAGERUNG

1. Die Verpackung des Wagens erfolgt gemäß dem Vertrag oder der Produktnorm.
2. Vermeiden Sie während des Transports des Wagens Stöße, starke Vibrationen und schützen Sie ihn vor Sonnenlicht und Regen.
3. Der Wagen sollte unter folgenden Bedingungen gelagert werden:
 - a) Umgebungstemperatur: +5 °C ~ +40 °C.
 - b) Relative Luftfeuchtigkeit: ≤ 85 %.
 - c) Luftdruck: 70 kPa ~ 106 kPa
 - d) Die maximale Belastung beträgt 50 kg

GIMA-GARANTIEBEDINGUNGEN

Es wird die Standardgarantie B2B für 12 Monate von Gima geboten.