

PPE Specification
Labeling Specification
8752635 Vicryl Plus CE-Marked IFU

Coated VICRYL™ PLUS – ANTIBACTERIAL – SUTURE

ro FIR DE SUTURĂ
ru ШОВНІЙ МАТЕРІАЛ
sk CHIRURGICKÁ NIŤ
sl KIRURŠKA NIT
sr KONAC
sv SUTUR
tr SÜTÜR
zh-cn 缝线
zh-tw 縫合線

hr KONAC
hu VARRÓANYAG
it SUTURA
ko 봉합사
lt SUTULAS
lv KIRURGIŠKAIS DIEGS
ni HECHTRAAD
no SUTUR
pl NITKI
pt FIODE SUTURA

bg КОВЕЦ
cs SÍČI MATERIÁL
da SUTUR
de NÄHTMATERIAL
el ΡΑΜΜΑ
en SUTURE
es SUTURA
et ÕMBLUSMATERJAL
fi OMMELAINE
fl FIO DE SUTURE



8752635 08/2019
LAB0012862/7



Johnson & Johnson INTERNATIONAL
c/o European Logistics Centre
Leonardo Da Vinciiaan, 15
BE-1831 Diegem
Belgium
1-877-ETHICON
+1-513-337-6928

Οδηγίες χρήσης

Επικαλυμμένα ΑΝΤΙΒΑΚΤΗΡΙΑΚΑ ΡΑΜΜΑ VICRYL™ PLUS (ΠΟΛΥΛΑΚΤΙΝΗ 910)

ΑΠΟΣΤΕΙΡΩΜΕΝΑ ΣΥΝΘΕΤΙΚΑ ΑΠΟΡΡΟΦΗΣΙΜΑ

ΠΕΡΙΓΡΦΗ

Τα επικαλυμμένα αντιβακτηριδιακά ράμματα VICRYL™ PLUS είναι συνθετικά απορροφήσιμα και αποστειρωμένα χειρουργικά ράμματα τα οποία συντίθενται από συμπολυμερές το οποίο κατασκευάζεται από 90 % γλυκολίδα και 10 % L-λακτίδιο. Ο εμπορικός τύπος του συμπολυμερούς είναι (C₄H₈O₂), (C₃H₆O₂). Το επικαλυμμένο αντιβακτηριδιακό πλακιδό ράμματα VICRYL™ PLUS είναι επικαλυμμένο με μήτρα από ένα μίγμα συμπολυμερών από γλυκολίδα και λακτίδιο (Πολυλακτινή 910) και στεφανω αβέταμο. Το συμπολυμερές της πολυλακτινής 910 και η πολυλακτινή 370 με στεφανω αβέταμο έχουν βρεθεί να είναι μη αντιγονικά, μη παρεγόνια και προκαλούν μόνο ελαφρά αντίδραση κατά την απορρόφηση.

Τα επικαλυμμένα αντιβακτηριδιακά ράμματα VICRYL™ PLUS περιέχουν Irgasone®+ MP (Triclosan), αντιβακτηριδιακό παράγοντα ευρέως φάσματος σε ποσοτήτα η οποία δεν υπερβαίνει τα 275 µg/m².

Τα επικαλυμμένα αντιβακτηριδιακά ράμματα VICRYL™ PLUS βράνονται με την προσθήκη D+C violet # 2 (4g γραμμολόγιοι: 60/25) κατά τη διάρκεια του πολυμερισμού. Τα ράμματα είναι επίσης διαθέσιμα και σε μη βραβείνη μορφή. Τα επικαλυμμένα αντιβακτηριδιακά ράμματα VICRYL™ PLUS είναι διαθέσιμα σε διάφορα μεγέθη και μήκη, χωρίς βελόνα ή συνδεδεμένα ήδη με βελόνες από ανοξείδωτο χάλυβα διαφόρων ειδών και σε διάφορα μεγέθη. Οι βελόνες μπορεί να είναι συνδεδεμένες μονίμως ή συνδεδεμένες με σύστημα ελεγχόμενης αποδέσμευσης (βελόνες CR, control release), σύμφωνα με το οποίο οι βελόνες αποσπώνται εύκολα αντί να πρέπει να κόβονται. Για άλλους πληροφορίες βλείτε τον κατάλογο.

Τα επικαλυμμένα αντιβακτηριδιακά ράμματα VICRYL™ PLUS πληρούν τις απαιτήσεις της Φαρμακοτείας των Ηνωμένων Πολιτειών για απορροφήσιμα χειρουργικά ράμματα και της Ευρωπαϊκής Φαρμακοτείας για αποστειρωμένα συνθετικά απορροφήσιμα πλακιδά ράμματα (εκτός από περιπτώσεις) ελαφρά υπέρβαση μεγέθους σε μερικά μεγέθη).

ΕΝΔΕΞΕΙΣ

Τα επικαλυμμένα αντιβακτηριδιακά ράμματα VICRYL™ PLUS προβλέπονται για χρήση στη γενική αγωγήσει μολυσμών ιστών ή και στην απολύση. Η ασφάλεια και αποτελεσματικότητά επικαλυμμένων αντιβακτηριδιακών ραμμάτων VICRYL™ PLUS στον καρδιαγγειακό ιστό, στην ορθολογιστική χειρουργική και σε νεορρολογικούς ιστούς δεν έχει εξοφριωθεί.

ΕΦΑΡΜΟΓΗ

Τα επικαλυμμένα αντιβακτηριδιακά ράμματα πρέπει να επιλέγονται και να εμφυτεύονται ανάλογα με την κατάσταση του ασθενούς, τη χειρουργική εμπειρία, τη χειρουργική τεχνική και το μέγεθος του τραύματος.

ΑΠΛΩΣΗ

Τα ράμματα VICRYL™ PLUS προκαλούν ελάχιστη αργή φλεγμονώδη αντίδραση στους ιστούς και ερώτηση ινών συνδετικού ιστού. Η προσδετική επικάλυψη της απογής, εφελκυσμού και η επακόλουθη απορρόφηση των επικαλυμμένων αντιβακτηριδιακών ραμμάτων VICRYL™ PLUS πραγματοποιείται μέσω υαλοκάλυψης, κατά την οποία το συμπολυμερές διασπάται σε γλυκολικό και γαλακτικό οξύ τα οποία στη συνέχεια απορροφούνται και μεταβολίζονται μέσα στο σώμα. Η απορρόφηση ξεκινά ως απώλεια της απογής εφελκυσμού και στη συνέχεια σημειώνεται απώλεια μαζας. Όλη η αργή απογή εφελκυσμού χάνεται σε πέντε εβδομάδες μετά την

εμφύτευση. Η απορρόφηση των επικαλυμμένων αντιβακτηριδιακών ραμμάτων VICRYL™ PLUS είναι συνολικά πλήρης μέσα σε 56 έως 70 μέρες.

Μέρες από την εμφύτευση

14 μέρες

21 μέρες

28 μέρες

Το επικαλυμμένο αντιβακτηριδιακό ράμμα VICRYL™ PLUS έχει αποδειχτεί ότι αναστέλλει τον σπονομάζ του ράμματος από Στάφυλόκοκκους αέντες, Στάφυλόκοκκους εφελκυσίς και το ανθεκτικά στη Μεθικιλίνη στελέχη τους. Η κλινική σημασία αυτού του εφελκυσμού δεν είναι γνωστή.

ΑΝΤΕΝΔΕΞΕΙΣ

Καθώς τα ράμματα αυτά είναι απορροφήσιμα δεν πρέπει να χρησιμοποιούνται όταν απαιτείται εκτεταμένη προσέγγιση ιστών υπό πίεση. Τα επικαλυμμένα αντιβακτηριδιακά ράμματα VICRYL™ PLUS δεν πρέπει να χρησιμοποιούνται σε ασθενείς με γνωστή αλλεργική αντίδραση στο Irgasone® MP (Triclosan).

ΠΡΟΕΙΔΩΤΟΠΟΙΗΣΕΙΣ/ΠΡΟΦΥΛΑΞΕΙΣ/ΑΛΛΑΞΕΙΣ/ΠΡΑΞΕΙΣ

Ουχίστως θα πρέπει να είναι εξοικειωμένοι με τις χειρουργικές διαδικασίες και τεχνικές χρήσης απορροφησίμων ραμμάτων προτού επιχειρήσουν να χρησιμοποιήσουν τα επικαλυμμένα αντιβακτηριδιακά ράμματα VICRYL™ PLUS για τη συμπίεση τραύματος, καθώς ο κίνδυνος διάσπασης του τραύματος μπορεί να ποικίλει ανάλογα με το σημείο εφαρμογής και το υλικό του ράμματος που χρησιμοποιείται. Οι χειρουργοί θα πρέπει να λαμβάνουν υπόψη την in vivo απόδοση (βλ. την ενότητα με τίτλο ΑΠΛΩΣΗ) όταν επιλέγουν το ράμμα.

Όπως συμβαίνει με όλα τα άλλα ράμματα, η ποσοτική/επιφανειακή αποκαθάρση ράμματος με διάλυματα που περιέχουν αλάτι όπως αυτά που βρίσκονται στο απορροφητικό και στη χειρουργο οδό μπορεί να έχει ως αποτέλεσμα το σχηματισμό λευκών ΔΣ απορροφήσιμα ράμματα τα επικαλυμμένα αντιβακτηριδιακά ράμματα VICRYL™ PLUS μπορούν ενεργήσουν παρόμοια ως ένα σώμα.

Για την αντιμετώπιση τραυμάτων με μύλωση ή επιμόλωση θα πρέπει να ακολουθείται απόκτητη χειρουργική πρακτική. Η χρήση των ραμμάτων VICRYL™ PLUS δεν αποτελεί υποκατάστατο της τήρησης της συνθηματικής ασηψείας ή και άλλων αποδοτούμενης αντισηπτικής θεραπευτικής αγωγής. Καθώς πρόκειται για απορροφήσιμα υλικά ραμμάτων, η χρήση συμπληρωματικών μη απορροφησίμων ραμμάτων πρέπει να μελετάται από το χειρουργό για τη συνολική διάθεση, το οποίο μπορεί να υποστηρίξει επίσκεψη, τένταμο ή διάσπαση ή τα οποία μπορεί να απαιτήσουν επιπρόσθετη υποστήριξη.

Ράμματα στο δέρμα τα οποία πρέπει να παραμείνουν στη θέση τους για περισσότερο από 7 μέρες μπορεί να προκαλέσουν τοπικό εφελκυσμό και θα πρέπει να κόβονται ή να αφαιρούνται σύμφωνα με τις ενδείξεις.

Υπό όριωμένες συνθήκες, κοιλιας ορθοπεδικές επεμβάσεις, μπορεί να γίνει χρήση απορροφησίμων ραμμάτων πρέπει να μελετάται από το χειρουργό για τη συνολική διάθεση, το οποίο μπορεί να υποστηρίξει επίσκεψη, τένταμο ή διάσπαση ή τα οποία μπορεί να απαιτήσουν επιπρόσθετη υποστήριξη.

Η χρήση απορροφησίμων ραμμάτων σε ιστούς με φυσιολογική πίεση θα πρέπει να μελετάται με προσοχή καθώς μπορεί να σημειωθεί εδωθήση των ραμμάτων και καθυστέρηση στην απορρόφηση τους. Τα υποδερμικά ράμματα πρέπει να τοποθετούνται όσο το δυνατό πιο βαθιά να να ελαττωθείσει το εφελκυσμό και η απόλυση που συνήθως σχετίζονται με τη διαδικασία της απορρόφησης.

Αυτά τα ράμματα μπορεί να είναι ακατάλληλα για ηλικιωμένους, υποσιτισμένους ή εξοδεδεμένους ασθενείς ή σε ασθενείς οι οποίοι πάσχουν από καταστάσεις οι οποίες ενδέχεται να καθυστερήσουν την επούλωση του τραύματος. Κατά το χειρισμό του υλικού αυτού ή του υλικού οποιασδήποτε άλλου ράμματος, απαιτείται προσοχή για την αποφυγή βλάβης, θα πρέπει να αποφεύγονται ή τυχόν συνθήκη ή το τσίκοι/κόψα της εφαρμογής χειρουργικών εργαλείων όπως οι κλίμακες και τα βελόνια/κόψα. Απαιτείται προσοχή προς αποφυγή βλάβης κατά το χειρισμό χειρουργικών βελόνων. Συγκρατήστε τη βελόνα σε σημείο ένα τρίτο (1/3) έως το μισό (1/2) της απόστασεως

LAB-0012862 | Rev:7
Released: 29 Oct 2019
CO: 100749100
Release Level: 4. Production

από το άκρο σύνδεσης έως την αγωγή. Η συγκράτηση από το σημείο της αγωγής μπορεί να επιμερίσει τη διάσπαση της βελόνας και ακόμα να προκαλέσει τη θραύση της. Η συγκράτηση από σημείο στο άκρο αλλαγής του σχηματισ της βελόνας μπορεί να έχει ως αποτέλεσμα απώλεια ισχύος και μικρότερη αντίσταση στο λήγναμ ή τη θραύση. Οι χρήστες πρέπει να είναι προσεκτικοί κατά τη χρήση χειρουργικών βελόνων ώστε να αποφεύγεται τυχόν ακούσιος τραυματισμός από βελόνες. Οι βελόνες που έχουν ήδη χρησιμοποιηθεί πρέπει να απορρίπτονται σε ειδικά δοχεία για αγωγή από αντικείμενα.

Για επαρκή ασφαλεία του κήφου απαιτείται η πρότυπη χειρουργική τεχνική στήριξης και τετραγώνων δεσμών με επιπρόσθετες θηλές ανάλογα με τις χειρουργικές περιπτώσεις και την εμπειρία του χειρουργού.

Μην επαναχρησιμοποιείτε. Μην επανασημασιώνετε. Η επαναχρησιμοποίηση αυτού του προϊόντος (ή τμημάτων αυτού του προϊόντος) μπορεί να προκαλέσει κίνδυνο αποδόμησης του προϊόντος και διαταραχόμενης μύλωσης, η οποία ενδέχεται να οδηγήσει σε λοιμωξη ή μετάδοση αμιατογενούς μεταδοόμενων παθογόνων μακροοργανισμών σε ασθενείς και χρήστες.

ΑΝΕΠΙΘΥΜΗΤΕΣ ΕΝΕΡΓΕΙΕΣ

Ανάμεσα στις ανεπιθύμητες ενέργειες οι οποίες έχουν σχέση με τη χρήση του προϊόντος περιλαμβάνονται παρόμοιος τοπικός εφελκυσμός στο σημείο του τραύματος, παρόμοια φλεγμονώδης αντίδραση σε ένα σώμα, εφελκυσμό και απόλυση κατά τη διάρκεια της διαδικασίας απορρόφησης των υποδερμικών ραμμάτων. Όπως συμβαίνει με όλα τα άλλα ράμματα, τα επικαλυμμένα αντιβακτηριδιακά ράμματα VICRYL™ PLUS μπορούν να ενεργοποιούν προκύπτουσα μύλωση.

ΑΠΟΣΤΕΙΡΩΣΗ

Τα επικαλυμμένα αντιβακτηριδιακά ράμματα VICRYL™ PLUS αποστειρώνονται με αέριο οξείδιο του αζωτούχου. Δεν πρέπει να αποστειρώνονται εκ νέου! Να μη χρησιμοποιούνται εάν η συσκευασία είναι ανοιχτή ή καταστραμμένη! Ράμματα που έχουν ανοιχτεί αλλά δεν έχουν χρησιμοποιηθεί πρέπει να απορρίπτονται!

ΑΠΟΘΗΚΕΥΣΗ

Συντηγμένες συνθήκες φύλαξης: φυλάξτε σε θερμοκρασία ίση ή χαμηλότερη των 25 °C. Αποθηκεύστε σε καθαρό, ξηρό και προστατευμένο από υγρασία χώρο. Αποθηκεύστε σε καθαρό, ξηρό και προστατευμένο από υγρασία χώρο. Αποθηκεύστε σε καθαρό, ξηρό και προστατευμένο από υγρασία χώρο.

ΣΥΜΒΟΛΑ ΠΟΥ ΧΡΗΣΙΜΟΠΟΙΟΥΝΤΑΙ ΤΗ ΣΥΣΚΕΥΑΣΙΑ

Μην επαναχρησιμοποιείτε

Αποστειρωμένο εκτός αν η συσκευασία ανοιχτεί ή καταστραφεί. Μείβωδός αποστείρωσης: Αιθαλονοξείδιο

Σημάνση CE και οφθαλμική αναγνώρισης του κοσμοπονημένου οργανισμού. Το προϊόν πληροί τις συσώμαδες απαιτήσεις της Οδηγίας 93/42/ΕΟΚ περί κατασκευαστικών προϊόντων

Αντίστοιχο όριο θερμοκρασίας

Προσοχή, δείτε τις οδηγίες χρήσης

† = Σήμα κατατεθέν του Ομίλου BASF

Μην επαναχρησιμοποιείτε

Αποστειρωμένο εκτός αν η συσκευασία ανοιχτεί ή καταστραφεί. Μείβωδός αποστείρωσης: Αιθαλονοξείδιο

Σημάνση CE και οφθαλμική αναγνώρισης του κοσμοπονημένου οργανισμού. Το προϊόν πληροί τις συσώμαδες απαιτήσεις της Οδηγίας 93/42/ΕΟΚ περί κατασκευαστικών προϊόντων

Αντίστοιχο όριο θερμοκρασίας

Προσοχή, δείτε τις οδηγίες χρήσης

† = Σήμα κατατεθέν του Ομίλου BASF

Μην επαναχρησιμοποιείτε

Αποστειρωμένο εκτός αν η συσκευασία ανοιχτεί ή καταστραφεί. Μείβωδός αποστείρωσης: Αιθαλονοξείδιο

Σημάνση CE και οφθαλμική αναγνώρισης του κοσμοπονημένου οργανισμού. Το προϊόν πληροί τις συσώμαδες απαιτήσεις της Οδηγίας 93/42/ΕΟΚ περί κατασκευαστικών προϊόντων

Αντίστοιχο όριο θερμοκρασίας

Προσοχή, δείτε τις οδηγίες χρήσης

† = Σήμα κατατεθέν του Ομίλου BASF

Μην επαναχρησιμοποιείτε

Αποστειρωμένο εκτός αν η συσκευασία ανοιχτεί ή καταστραφεί. Μείβωδός αποστείρωσης: Αιθαλονοξείδιο

Σημάνση CE και οφθαλμική αναγνώρισης του κοσμοπονημένου οργανισμού. Το προϊόν πληροί τις συσώμαδες απαιτήσεις της Οδηγίας 93/42/ΕΟΚ περί κατασκευαστικών προϊόντων

Αντίστοιχο όριο θερμοκρασίας

Προσοχή, δείτε τις οδηγίες χρήσης

† = Σήμα κατατεθέν του Ομίλου BASF

Μην επαναχρησιμοποιείτε

Αποστειρωμένο εκτός αν η συσκευασία ανοιχτεί ή καταστραφεί. Μείβωδός αποστείρωσης: Αιθαλονοξείδιο

Σημάνση CE και οφθαλμική αναγνώρισης του κοσμοπονημένου οργανισμού. Το προϊόν πληροί τις συσώμαδες απαιτήσεις της Οδηγίας 93/42/ΕΟΚ περί κατασκευαστικών προϊόντων

Αντίστοιχο όριο θερμοκρασίας

Προσοχή, δείτε τις οδηγίες χρήσης

† = Σήμα κατατεθέν του Ομίλου BASF

Μην επαναχρησιμοποιείτε

Αποστειρωμένο εκτός αν η συσκευασία ανοιχτεί ή καταστραφεί. Μείβωδός αποστείρωσης: Αιθαλονοξείδιο

Σημάνση CE και οφθαλμική αναγνώρισης του κοσμοπονημένου οργανισμού. Το προϊόν πληροί τις συσώμαδες απαιτήσεις της Οδηγίας 93/42/ΕΟΚ περί κατασκευαστικών προϊόντων

Αντίστοιχο όριο θερμοκρασίας

Προσοχή, δείτε τις οδηγίες χρήσης

† = Σήμα κατατεθέν του Ομίλου BASF

Μην επαναχρησιμοποιείτε

Αποστειρωμένο εκτός αν η συσκευασία ανοιχτεί ή καταστραφεί. Μείβωδός αποστείρωσης: Αιθαλονοξείδιο

Σημάνση CE και οφθαλμική αναγνώρισης του κοσμοπονημένου οργανισμού. Το προϊόν πληροί τις συσώμαδες απαιτήσεις της Οδηγίας 93/42/ΕΟΚ περί κατασκευαστικών προϊόντων

Αντίστοιχο όριο θερμοκρασίας

Προσοχή, δείτε τις οδηγίες χρήσης

† = Σήμα κατατεθέν του Ομίλου BASF

Μην επαναχρησιμοποιείτε

Αποστειρωμένο εκτός αν η συσκευασία ανοιχτεί ή καταστραφεί. Μείβωδός αποστείρωσης: Αιθαλονοξείδιο

Σημάνση CE και οφθαλμική αναγνώρισης του κοσμοπονημένου οργανισμού. Το προϊόν πληροί τις συσώμαδες απαιτήσεις της Οδηγίας 93/42/ΕΟΚ περί κατασκευαστικών προϊόντων

Αντίστοιχο όριο θερμοκρασίας

Προσοχή, δείτε τις οδηγίες χρήσης

† = Σήμα κατατεθέν του Ομίλου BASF

Μην επαναχρησιμοποιείτε

Αποστειρωμένο εκτός αν η συσκευασία ανοιχτεί ή καταστραφεί. Μείβωδός αποστείρωσης: Αιθαλονοξείδιο

Σημάνση CE και οφθαλμική αναγνώρισης του κοσμοπονημένου οργανισμού. Το προϊόν πληροί τις συσώμαδες απαιτήσεις της Οδηγίας 93/42/ΕΟΚ περί κατασκευαστικών προϊόντων

Αντίστοιχο όριο θερμοκρασίας

Προσοχή, δείτε τις οδηγίες χρήσης

† = Σήμα κατατεθέν του Ομίλου BASF

Μην επαναχρησιμοποιείτε

Αποστειρωμένο εκτός αν η συσκευασία ανοιχτεί ή καταστραφεί. Μείβωδός αποστείρωσης: Αιθαλονοξείδιο

Σημάνση CE και οφθαλμική αναγνώρισης του κοσμοπονημένου οργανισμού. Το προϊόν πληροί τις συσώμαδες απαιτήσεις της Οδηγίας 93/42/ΕΟΚ περί κατασκευαστικών προϊόντων

Αντίστοιχο όριο θερμοκρασίας

Προσοχή, δείτε τις οδηγίες χρήσης

† = Σήμα κατατεθέν του Ομίλου BASF

Μην επαναχρησιμοποιείτε

Αποστειρωμένο εκτός αν η συσκευασία ανοιχτεί ή καταστραφεί. Μείβωδός αποστείρωσης: Αιθαλονοξείδιο

Σημάνση CE και οφθαλμική αναγνώρισης του κοσμοπονημένου οργανισμού. Το προϊόν πληροί τις συσώμαδες απαιτήσεις της Οδηγίας 93/42/ΕΟΚ περί κατασκευαστικών προϊόντων

Αντίστοιχο όριο θερμοκρασίας

Προσοχή, δείτε τις οδηγίες χρήσης

† = Σήμα κατατεθέν του Ομίλου BASF

Μην επαναχρησιμοποιείτε

Αποστειρωμένο εκτός αν η συσκευασία ανοιχτεί ή καταστραφεί. Μείβωδός αποστείρωσης: Αιθαλονοξείδιο

Σημάνση CE και οφθαλμική αναγνώρισης του κοσμοπονημένου οργανισμού. Το προϊόν πληροί τις συσώμαδες απαιτήσεις της Οδηγίας 93/42/ΕΟΚ περί κατασκευαστικών προϊόντων

Αντίστοιχο όριο θερμοκρασίας

Προσοχή, δείτε τις οδηγίες χρήσης

† = Σήμα κατατεθέν του Ομίλου BASF

Μην επαναχρησιμοποιείτε

Αποστειρωμένο εκτός αν η συσκευασία ανοιχτεί ή καταστραφεί. Μείβωδός αποστείρωσης: Αιθαλονοξείδιο

Σημάνση CE και οφθαλμική αναγνώρισης του κοσμοπονημένου οργανισμού. Το προϊόν πληροί τις συσώμαδες απαιτήσεις της Οδηγίας 93/42/ΕΟΚ περί κατασκευαστικών προϊόντων

Αντίστοιχο όριο θερμοκρασίας

Προσοχή, δείτε τις οδηγίες χρήσης

† = Σήμα κατατεθέν του Ομίλου BASF

Μην επαναχρησιμοποιείτε

Αποστειρωμένο εκτός αν η συσκευασία ανοιχτεί ή καταστραφεί. Μείβωδός αποστείρωσης: Αιθαλονοξείδιο

Σημάνση CE και οφθαλμική αναγνώρισης του κοσμοπονημένου οργανισμού. Το προϊόν πληροί τις συσώμαδες απαιτήσεις της Οδηγίας 93/42/ΕΟΚ περί κατασκευαστικών προϊόντων

Αντίστοιχο όριο θερμοκρασίας

Προσοχή, δείτε τις οδηγίες χρήσης

† = Σήμα κατατεθέν του Ομίλου BASF

Μην επαναχρησιμοποιείτε

Αποστειρωμένο εκτός αν η συσκευασία ανοιχτεί ή καταστραφεί. Μείβωδός αποστείρωσης: Αιθαλονοξείδιο

Σημάνση CE και οφθαλμική αναγνώρισης του κοσμοπονημένου οργανισμού. Το προϊόν πληροί τις συσώμαδες απαιτήσεις της Οδηγίας 93/42/ΕΟΚ περί κατασκευαστικών προϊόντων

Αντίστοιχο όριο θερμοκρασίας

Προσοχή, δείτε τις οδηγίες χρήσης

† = Σήμα κατατεθέν του Ομίλου BASF

Μην επαναχρησιμοποιείτε

Αποστειρωμένο εκτός αν η συσκευασία ανοιχτεί ή καταστραφεί. Μείβωδός αποστείρωσης: Αιθαλονοξείδιο

Σημάνση CE και οφθαλμική αναγνώρισης του κοσμοπονημένου οργανισμού. Το προϊόν πληροί τις συσώμαδες απαιτήσεις της Οδηγίας 93/42/ΕΟΚ περί κατασκευαστικών προϊόντων

Αντίστοιχο όριο θερμοκρασίας

Προσοχή, δείτε τις οδηγίες χρήσης

† = Σήμα κατατεθέν του Ομίλου BASF

Μην επαναχρησιμοποιείτε

Αποστειρωμένο εκτός αν η συσκευασία ανοιχτεί ή καταστραφεί. Μείβωδός αποστείρωσης: Αιθαλονοξείδιο

Σημάνση CE και οφθαλμική αναγνώρισης του κοσμοπονημένου οργανισμού. Το προϊόν πληροί τις συσώμαδες απαιτήσεις της Οδηγίας 93/42/ΕΟΚ περί κατασκευαστικών προϊόντων

Αντίστοιχο όριο θερμοκρασίας

Προσοχή, δείτε τις οδηγίες χρήσης

† = Σήμα κατατεθέν του Ομίλου BASF

Μην επαναχρησιμοποιείτε

Αποστειρωμένο εκτός αν η συσκευασία ανοιχτεί ή καταστραφεί. Μείβωδός αποστείρωσης: Αιθαλονοξείδιο

Σημάνση CE και οφθαλμική αναγνώρισης του κοσμοπονημένου οργανισμού. Το προϊόν πληροί τις συσώμαδες απαιτήσεις της Οδηγίας 93/42/ΕΟΚ περί κατασκευαστικών προϊόντων

Αντίστοιχο όριο θερμοκρασίας

Προσοχή, δείτε τις οδηγίες χρήσης

† = Σήμα κατατεθέν του Ομίλου BASF

Μην επαναχρησιμοποιείτε

Αποστειρωμένο εκτός αν η συσκευασία ανοιχτεί ή καταστραφεί. Μείβωδός αποστείρωσης: Αιθαλονοξείδιο

Σημάνση CE και οφθαλμική αναγνώρισης του κοσμοπονημένου οργανισμού. Το προϊόν πληροί τις συσώμαδες απαιτήσεις της Οδηγίας 93/42/ΕΟΚ περί κατασκευαστικών προϊόντων

Αντίστοιχο όριο θερμοκρασίας

Προσοχή, δείτε τις οδηγίες χρήσης

† = Σήμα κατατεθέν του Ομίλου BASF

Μην επαναχρησιμοποιείτε

Αποστειρωμένο εκτός αν η συσκευασία ανοιχτεί ή καταστραφεί. Μείβωδός αποστείρωσης: Αιθαλονοξείδιο

Σημάνση CE και οφθαλμική αναγνώρισης του κοσμοπονημένου οργανισμού. Το προϊόν πληροί τις συσώμαδες απαιτήσεις της Οδηγίας 93/42/ΕΟΚ περί κατασκευαστικών προϊόντων

Αντίστοιχο όριο θερμοκρασίας

IFU PRINTING SPECIFICATION SHEET

PAGE LAYOUT

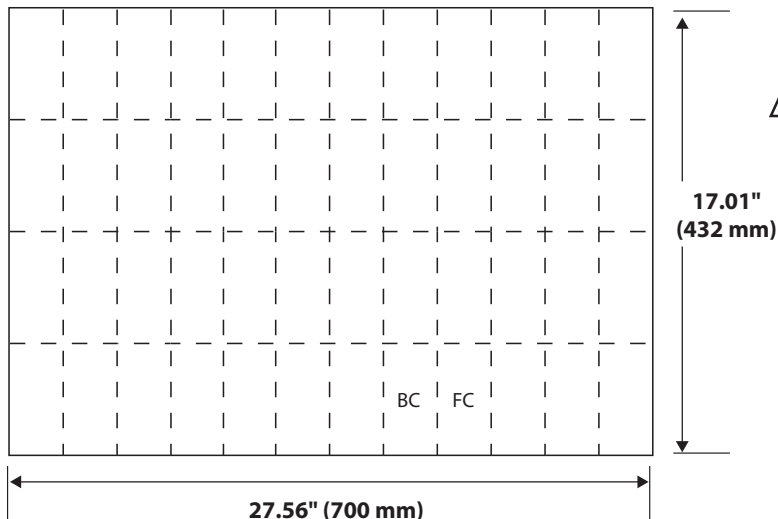

27.56" (700 mm)

17.01"
(432 mm)

Flat Size

FOLD PATTERN

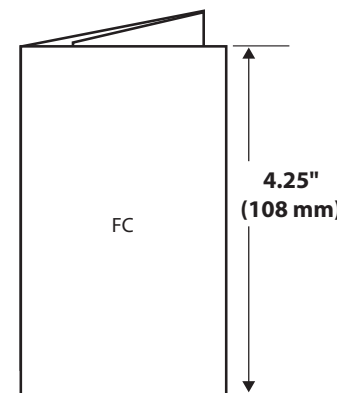
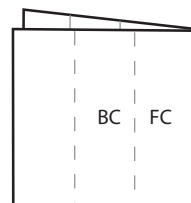
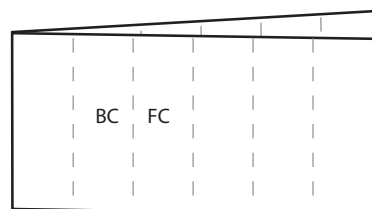
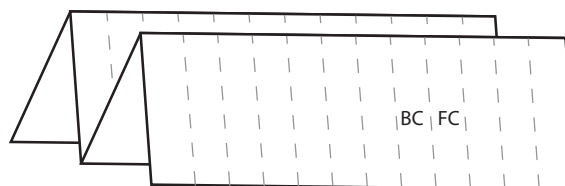

4.25"
(108 mm)

2.30" (58.33 mm)

Folded Size

TITLE VICRYL™ PLUS		DESCRIPTION Map IFU		LAB NUMBER LAB0012862v7		SPECIAL INSTRUCTIONS/COMMENTS See Norderstedt RMS VPP833AUE and VPP833A for Tolerance and packaging requirements.		BINDING Folded		COLORS Black	
FLAT SIZE 27.56" x 17.01" 700 mm x 432 mm		FOLDED SIZE 2.30" x 4.25" 58.33 mm x 108 mm		RMC NUMBER 8752635	PAGE COUNT 2	LANGUAGES bg, cs, da, de, el, en, es, et, fi, fr, hr, hu, it, ko, lt, lv, nl, no, pl, pt, ro, ru, sk, sl, sr, sv, tr, zh-cn, zh-tw		SELF COVER <input checked="" type="checkbox"/>	PLUS COVER <input type="checkbox"/>	SEALING METHOD N/A	WAFER SEAL <input type="checkbox"/>
BLEED SIZE .5" (12.7 mm) <input type="checkbox"/> .125" (3.175 mm) <input checked="" type="checkbox"/>		NONE <input type="checkbox"/>	BLEED ALL SIDES <input type="checkbox"/>	BLEED TOP <input type="checkbox"/>	BLEED RIGHT <input checked="" type="checkbox"/>	BLEED LEFT <input checked="" type="checkbox"/>	BLEED BOTTOM <input type="checkbox"/>	DRAWING IS NOT TO SCALE: DRAWINGS REFLECT INFORMATION FOR PRODUCTION OF PRINTED PIECES AND DO NOT CONTAIN ACTUAL ARTWORK. This document or data herein or herewith is not to be reproduced, used or disclosed in whole or part without the permission of Ethicon, Inc.			
STOCK 45 g/m²						ETHICON					