

• Lieferumfang • Scope of delivery • Éléments livrés •
 • Volumen de suministro • Dotazione • Leveringsomfang •
 • Leveransomfattning • Inkludert i leveringen • Toimituksen sisältö •
 • Omvang van de levering • Asennus • Montage • Montagem •
 • Περιεχόμενα συσκευασίας • Zakres dostawy •
 • Комплект поставки • 供货范围 • 同梱物 •

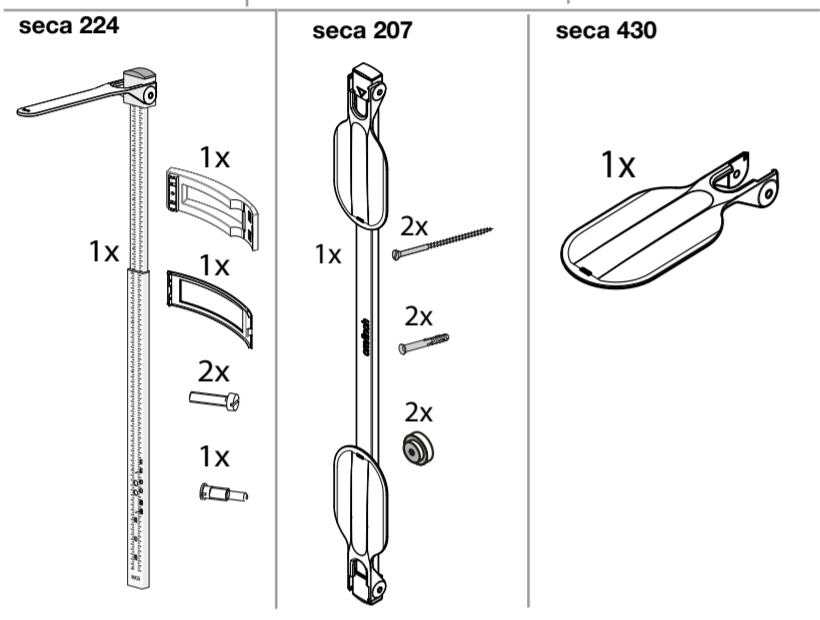
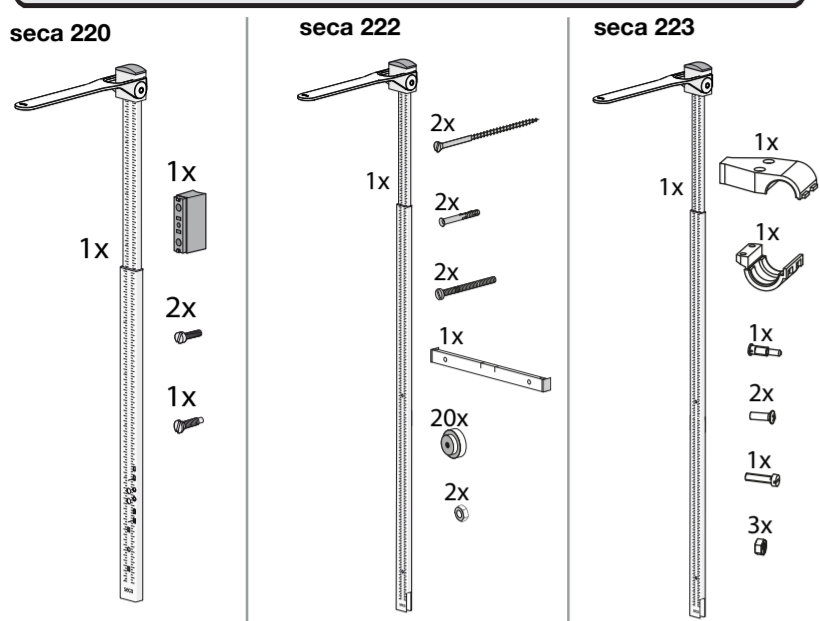

• Montage • Mounting measuring rod • Montage • Montaje • Montaggio •
 • Montering • Montering • Asennus • Montage • Montagem •
 • Συναρμολόγηση • Montaž • Монтаж • 安装 • 取付け •

seca 220

Position at spacer	Position at scale		
	seca 711 seca 712		
	seca 700 seca 711-220 kg	seca 709 seca 710	
			Electronic column scales e.g. seca 704, seca 799

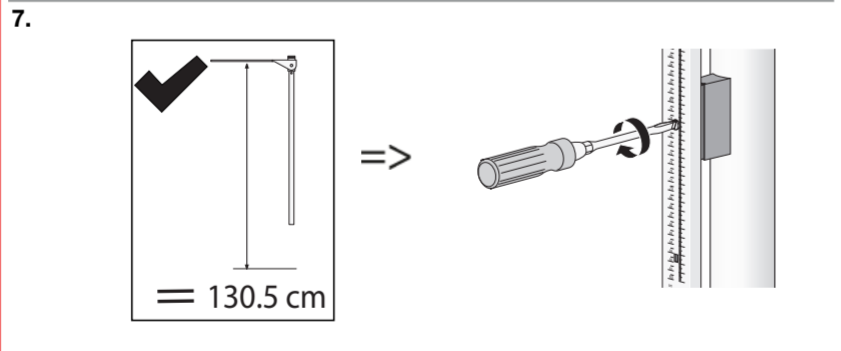
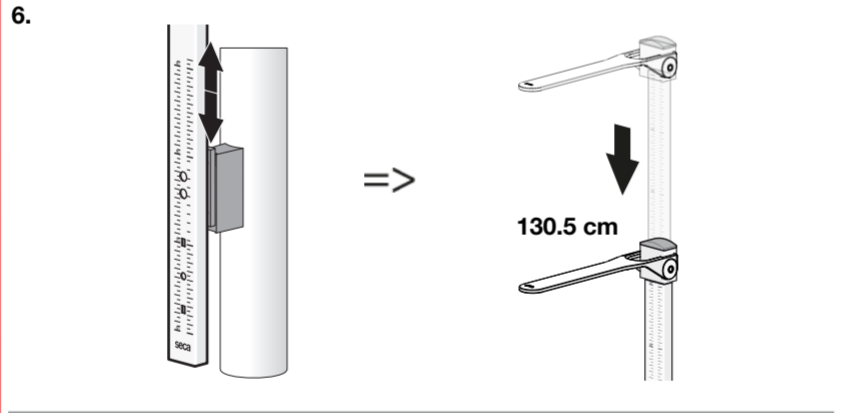
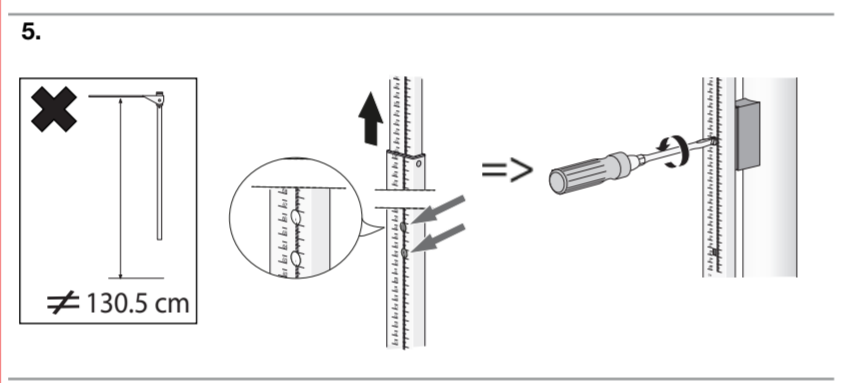
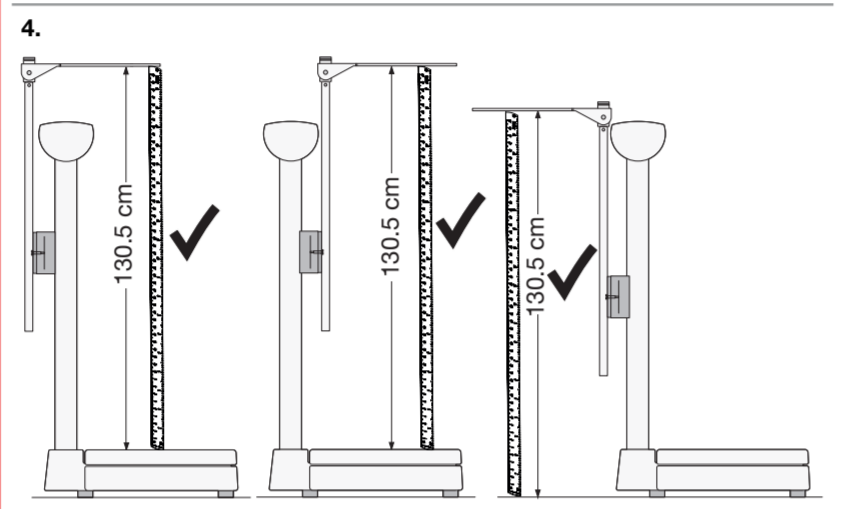
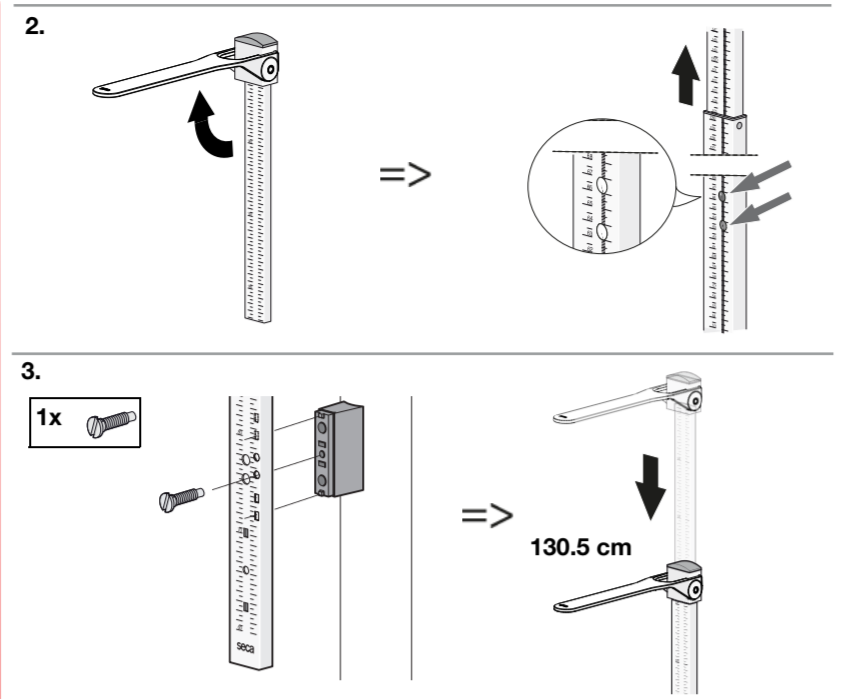
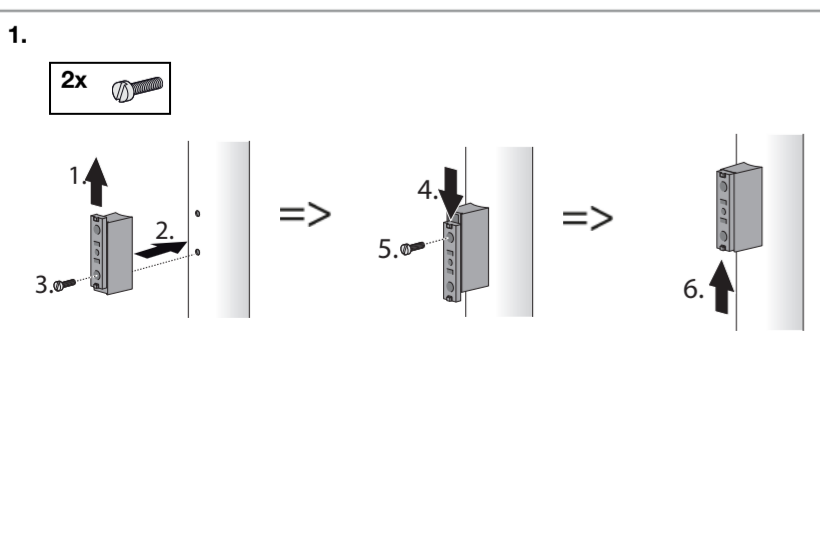

seca 222

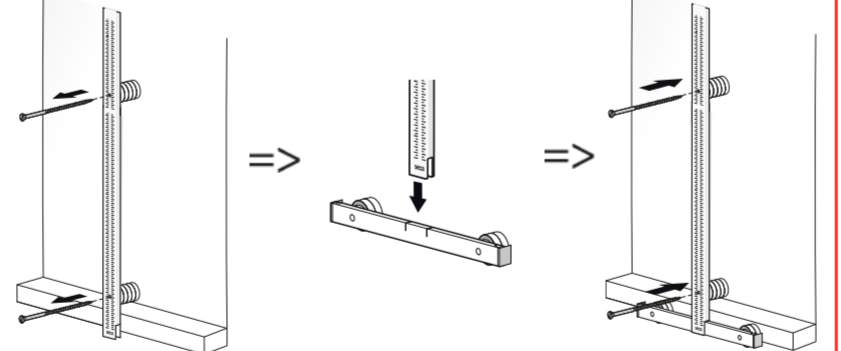
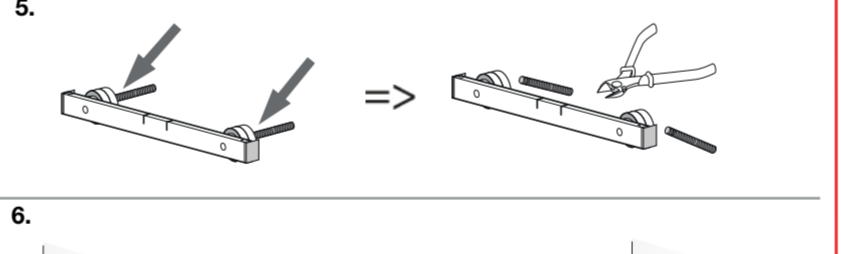
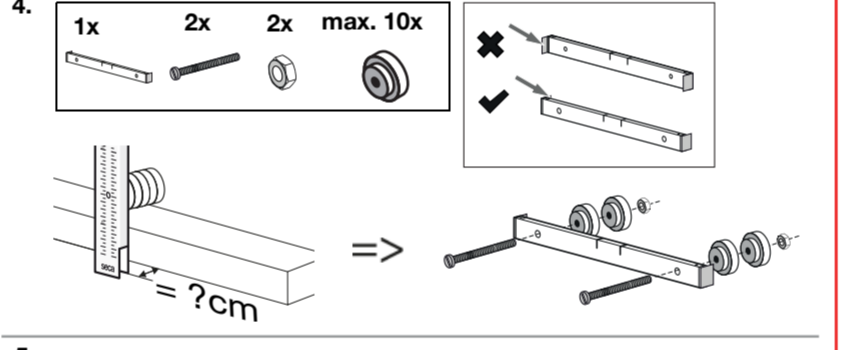
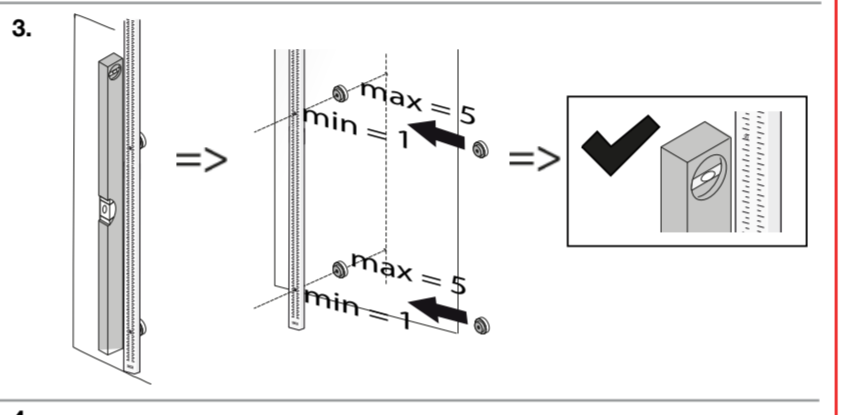
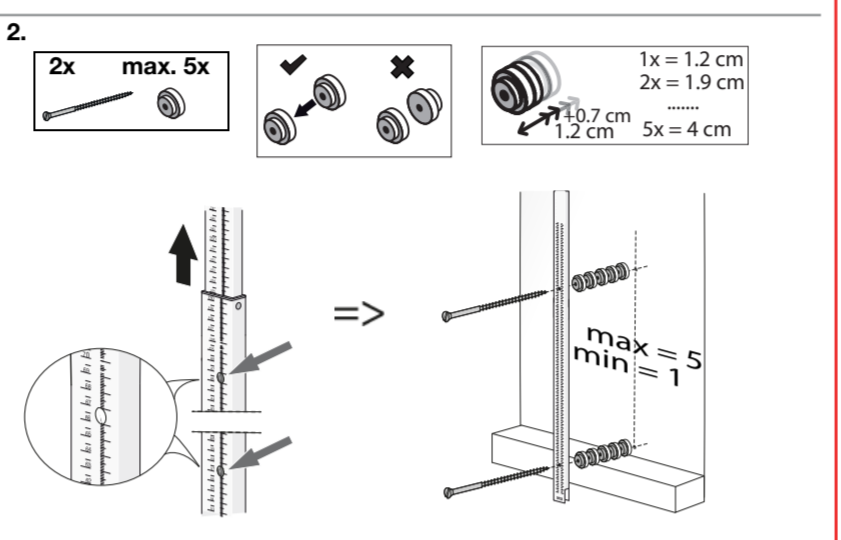
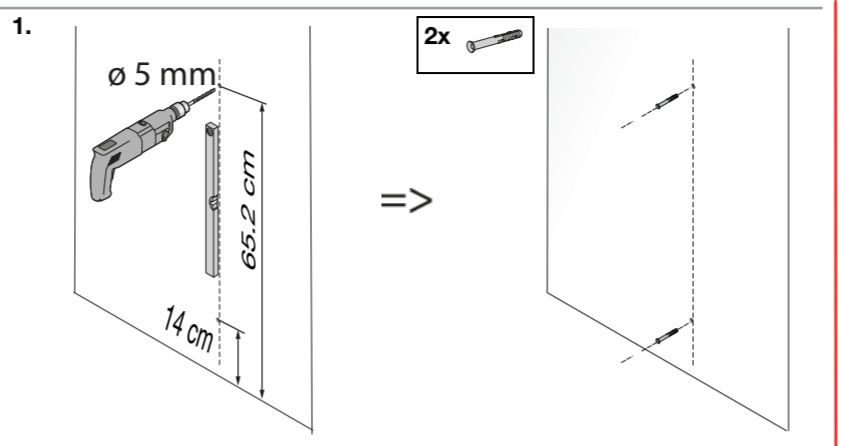
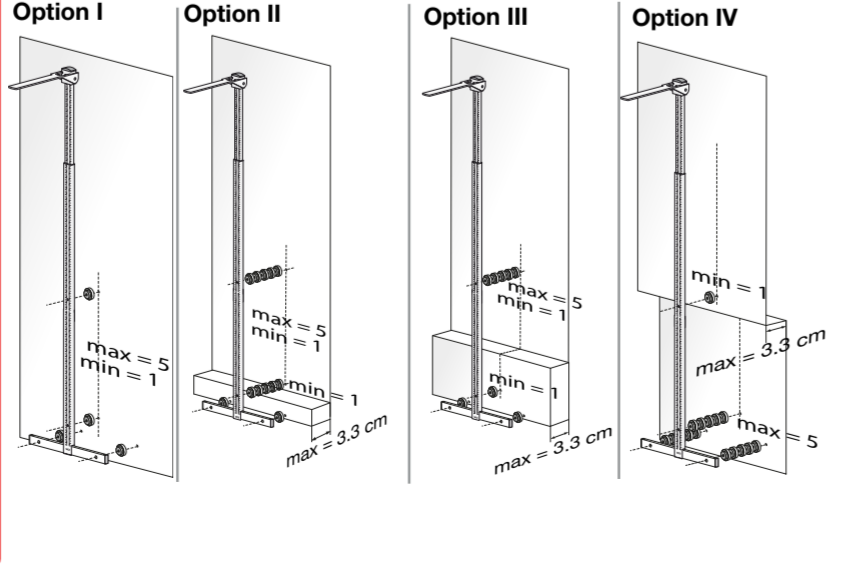

seca 223 (scale: seca 645/655)

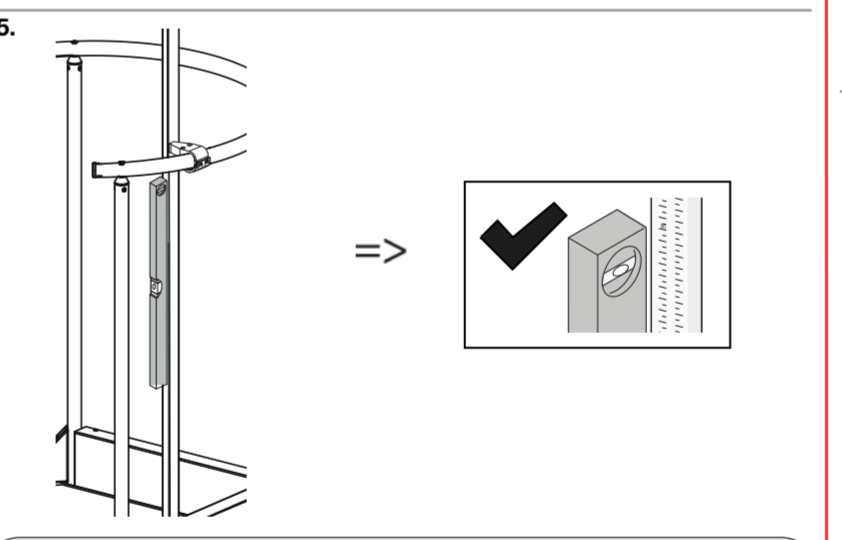
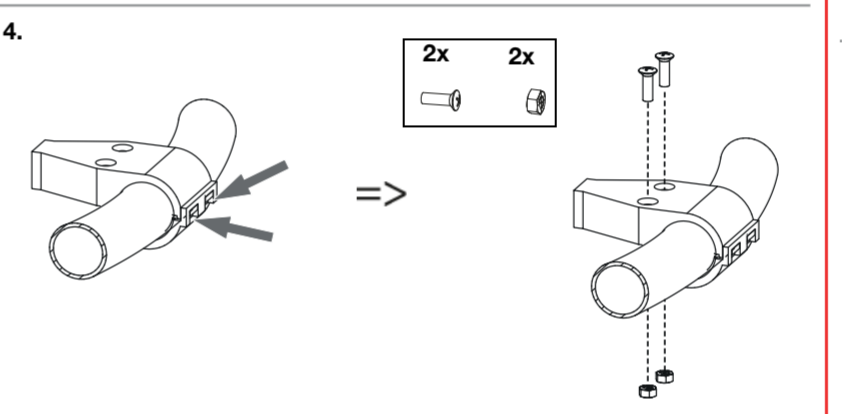
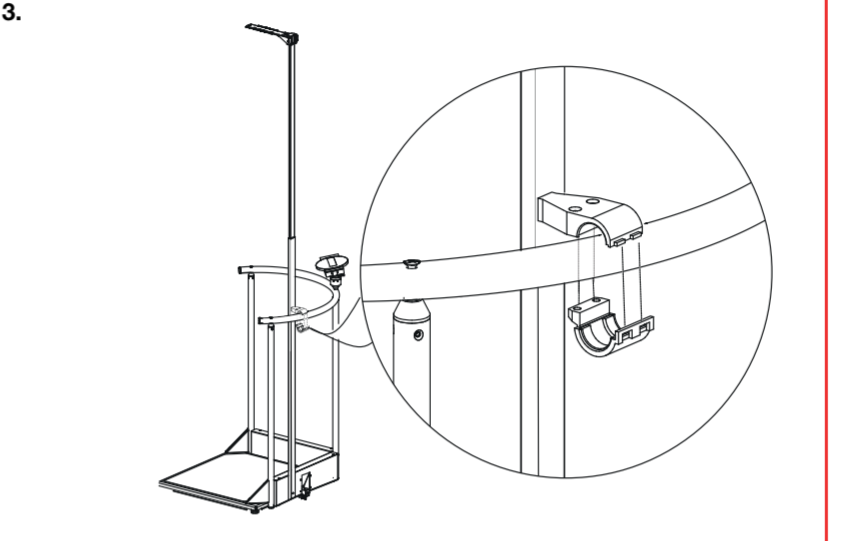
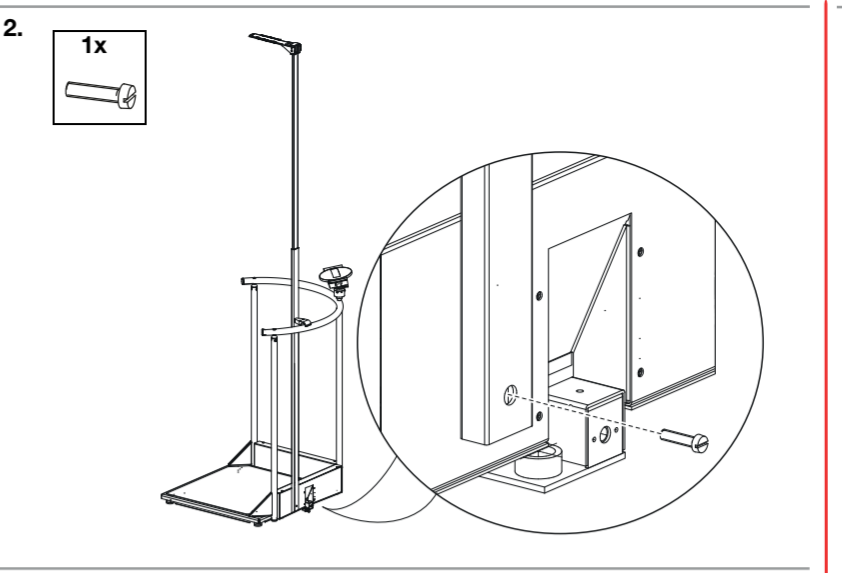
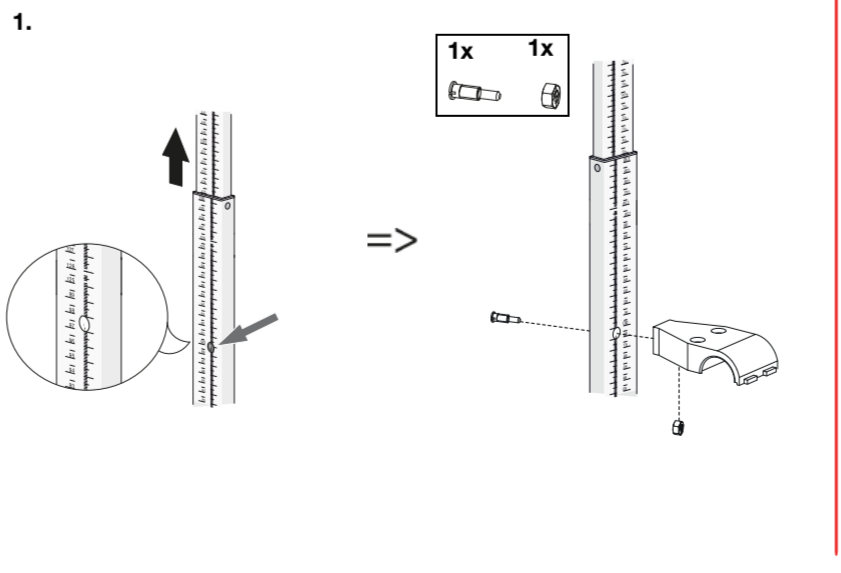

seca 224 (scale: seca 755/756/786)

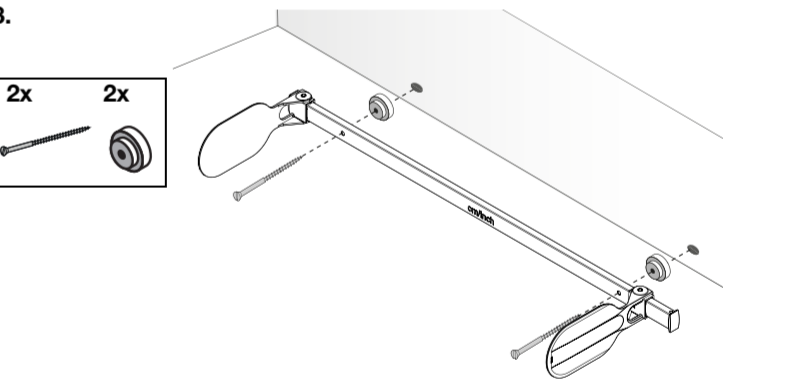
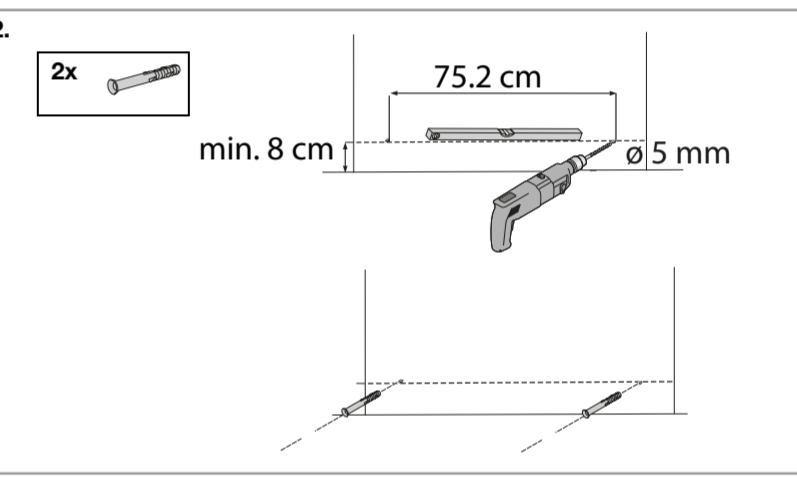
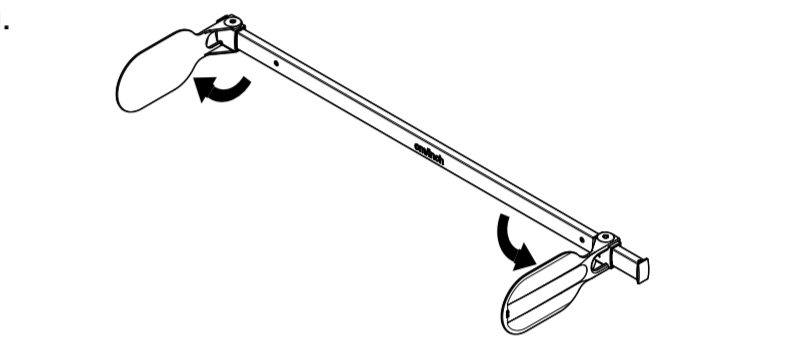
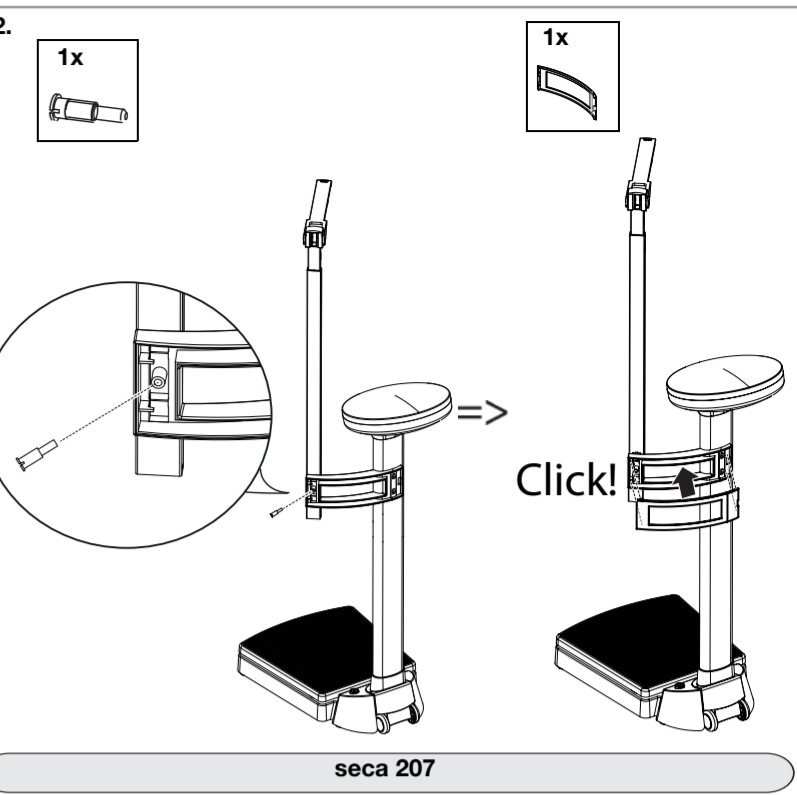
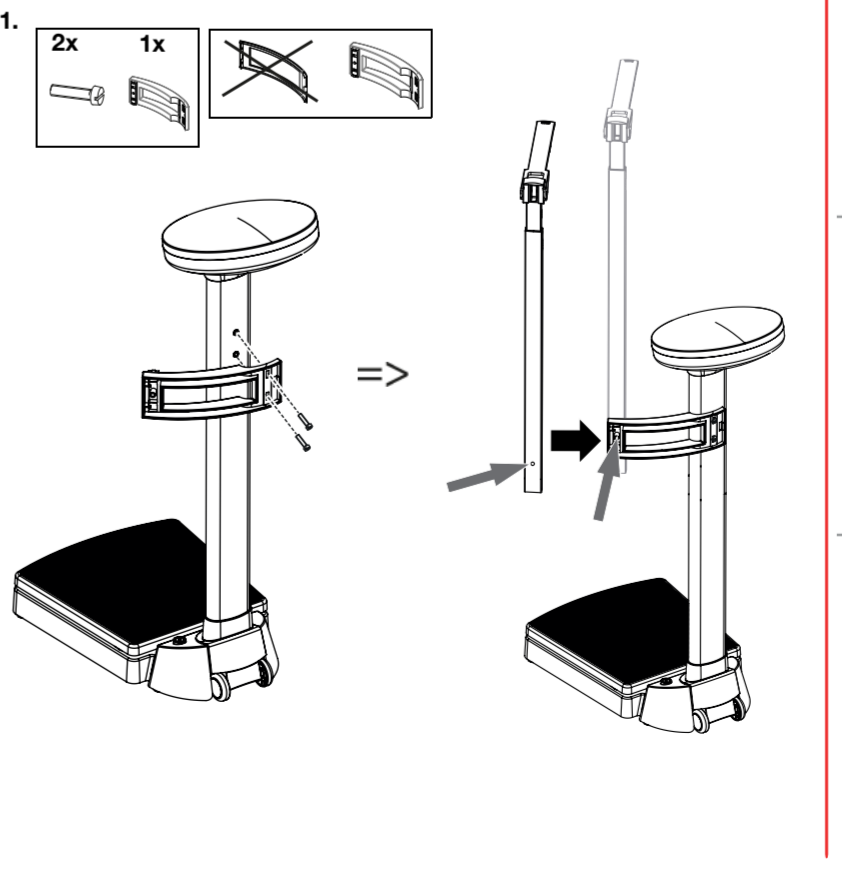

seca 430 (optional)

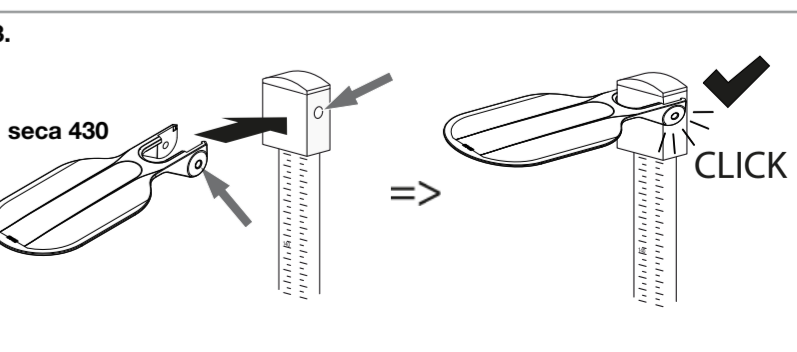
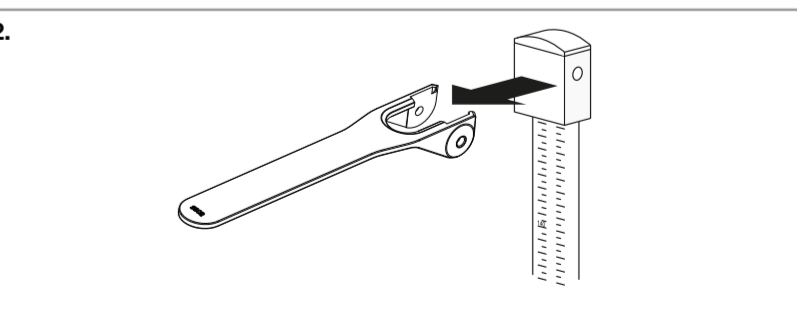
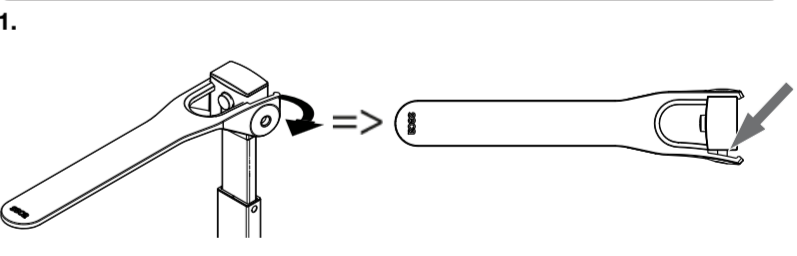

- Bedienung • Performing height measurement • Utilisation • Manejo • Utilizzo • Betjening • Manövrering • Betjening • Käyttö • Bedienung • Οργάνωση • Χειρισμός • Obsługa • Пользование • 操作装置

seca 207 / seca 220 / seca 222 / seca 223 / seca 224

Measuring range 1

≤ 130.5 cm

- 1.
- 2.
- 3.
- 4.

113.5 cm

Measuring range 2

> 130.5 cm

- 1.
- 2.
- 3.
- 4.

141.5 cm

seca 207

- 1.
- 2.
- 3.

51.5 cm

• Ελληνικά •

1. ΥΠΟΔΕΙΞΕΙΣ ΑΣΦΑΛΕΙΑΣ

ΠΡΟΣΟΧΗ!

- Κίνδυνος για τον ασθενή, βλάβες συσκευής**
- ▶ Τηρείτε τις υποδείξεις στις παρούσες οδηγίες χρήσης.
 - ▶ Διαφυλάξτε προσεκτικά τις οδηγίες χρήσης. Οι οδηγίες χρήσης αποτελούν αναπόσπαστο κομμάτι της συσκευής και πρέπει να είναι πάντα διαθέσιμες.
 - ▶ Χρησιμοποιήστε μόνο το συνημμένο υλικό συναρμολόγησης.
 - ▶ Κλείστε τη γλώσσα μέτρησης μετά τη μέτρηση ύψους.
 - ▶ Μην αφήνετε ποτέ βρέφος πάνω στη ράβδο μέτρησης χωρίς επίβλεψη.
 - ▶ Μετρήστε το ύψος του βρέφους μόνο πάνω σε υποστρώματα, από τα οποία δεν μπορεί να πέσει το βρέφος.
 - ▶ Αναθέστε τις συντηρήσεις και τις επιδιορθώσεις αποκλειστικά στο σέρβις της seca ή σε εξουσιοδοτημένο αντιπρόσωπο σέρβις

2. ΠΡΟΒΛΕΠΟΜΕΝΗ ΧΡΗΣΗ

Η συσκευή μέτρησης ύψους χρησιμοποιείται σύμφωνα με τις εθνικές προδιαγραφές κυρίως σε νοσοκομεία, ιατρεία και κινητές νοσηλευτικές υπηρεσίες. Η συσκευή μέτρησης ύψους εξυπηρετεί στο συμβατικό προσδιορισμό ύψους, στον έγκαιρο εντοπισμό διαταραχών της ανάπτυξης και υποστηρίζει τον θεράποντα ιατρό στη διάγνωση ή στην απόφασή του σχετικά με τη θεραπεία. Για την εκτόνωση διάγνωσης ακριβείας εκτός από την απόκτηση των τιμών ύψους, πρέπει να ληφθούν υπόψη από τον ιατρό και περαιτέρω αποτελέσματα εξειδικευμένων εξετάσεων.

3. ΣΗΜΑΝΣΕΙΣ ΣΤΗ ΣΥΣΚΕΥΗ

Κείμενο/ σύμβολο	Σημασία
	Λάβετε υπόψη τις οδηγίες χρήσης
	Η συσκευή συμμορφώνεται στις οδηγίες της ΕΚ 0123 : αναφερόμενη υπηρεσία ιατρικών προϊόντων: TÜV Süd Product Service
	Η συσκευή ανταποκρίνεται στις ρυθμιστικές απαιτήσεις της υπηρεσίας πιστοποίησης GOST R (Ρωσία)
	Απαγορεύεται η απόσυρση στα οικιακά απορρίμματα

4. ΚΑΘΑΡΙΣΜΟΣ ΚΑΙ ΑΠΟΛΥΜΑΝΣΗ

ΠΡΟΣΟΧΗ!

- Βλάβες συσκευής**
- ▶ Χρησιμοποιείτε αποκλειστικά απολυμαντικά μέσα, τα οποία είναι κατάλληλα για ευαίσθητες επιφάνειες (π.χ. δραστική ουσία με 70% ισοπροπυλική αλκοόλη).
 - ▶ Απαγορεύεται η χρήση αιχμηρών ή λειαντικών καθαριστικών μέσων.
 - ▶ Απαγορεύεται η χρήση οργανικών διαλυτών (π.χ. οινόπνευμα ή βενζίνη).
- ▶ Καθαρίστε τη συσκευή:
- Νοτίστε, σύμφωνα με τις ανάγκες, ένα μαλακό πανί με ήπιο σαπουνάδα και σκουπίστε τη συσκευή.
- ▶ Απολυμάνετε τη συσκευή:

Πριν και μετά από κάθε μέτρηση	Σύμφωνα με τις ανάγκες
Σύρτης κεφαλής με γλώσσα μέτρησης	<ul style="list-style-type: none"> • Τηλεσκοπικά στοιχεία μετρητή ύψους • Αναστολέας πτερυγίων (εφόσον υπάρχει)

5. 'ΕΛΕΓΧΟΣ ΛΕΙΤΟΥΡΓΙΑΣ

- ▶ Πριν από κάθε εφαρμογή, πραγματοποιήστε έναν έλεγχο λειτουργίας:
- Οπτικός έλεγχος για μηχανική βλάβη
 - Οπτικός έλεγχος και έλεγχος λειτουργίας όλων των κινούμενων στοιχείων
 - Έλεγχος λειτουργίας όλων των λειτουργικών στοιχείων

ΠΡΟΣΟΧΗ!

- Κίνδυνος για τον ασθενή**
- ▶ Εάν εντοπιστούν σφάλματα ή αποκλίσεις κατά τον έλεγχο λειτουργίας, δεν επιτρέπεται πλέον η χρήση της συσκευής. Αναθέστε την επιδιόρθωση της συσκευής στο σέρβις της seca ή σε εξουσιοδοτημένο αντιπρόσωπο σέρβις.

6. ΤΙ ΚΑΝΕΤΕ ΕΑΝ...

- ▶ ... η μέτρηση δεν καταλήξει σε συμβατό ύψος:
- Εσφαλμένη ανάγνωση αποτελέσματος μέτρησης
 - Χρήση ορθής ακμής ανάγνωσης για το επίκαιρο αποτέλεσμα μέτρησης
 - Ανάγνωση αριθμών μετά το κόμμα για το επίκαιρο όριο μέτρησης στη σωστή φορά ανάγνωσης
 - Εσφαλμένη θέση/στάση του σώματος του ασθενούς
 - Διόρθωση θέσης/στάσης του σώματος του ασθενούς
 - Εσφαλμένη συναρμολόγηση ράβδου μέτρησης σε ζυγαρά στήλης
 - Ορθή συναρμολόγηση ράβδου μέτρησης

- Technische Daten • Technical Data • Caractéristiques techniques • Datos técnicos • Dati tecnici • Tekniske data • Tekniske data • Tekniske data • Tekniset tiedot • Technische gegevens • Dados técnicos • Τεχνικά δεδομένα • Dane techniczne • Технические данные • 技术数据 • 技術データ

	seca 220	seca 222	seca 223	seca 224	seca 207
 Depth Folded measuring flap	37 mm/ 1.4 inch	37 mm/ 1.4 inch	37 mm/ 1.4 inch	37 mm/ 1.4 inch	37 mm/ 1.4 inch
 Depth Unfolded measuring flap	286 mm/ 11.26 inch	286 mm/ 11.26 inch	286 mm/ 11.26 inch	286 mm/ 11.26 inch	286 mm/ 11.26 inch
 Width	57 mm/ 2.2 inch	308 mm/ 12.1 inch	57 mm/ 2.2 inch	55 mm/ 2.2 inch	1040 mm/ 41 inch
 Height Retracted measuring rod	790 mm/ 31.1 inch	1325 mm/ 52.2 inch	1325 mm/ 52.2 inch	790 mm/ 31.1 inch	-
 Height Extended measuring rod	1480 mm/ 58.3 inch	2320 mm/ 91.3 inch	2320 mm/ 91.3 inch	2020 mm/ 79.5 inch	120 mm/ 4.7 inch
 kg Net weight	ca. 0,7 kg/ 1.5 lb	ca. 0,7 kg/ 1.5 lb	ca. 0,9 kg/ 1.9 lb	ca. 1,4 kg/ 3,1 lb	ca. 0,7 kg/ 1.5 lb
 Temperature range, Operation	+10 °C to +40 °C (50 °F to 104 °F)				
 Temperature range, Storage	-10 °C to +65 °C (14 °F to 149 °F)				
 Temperature range, Transport	-10 °C to +65 °C (14 °F to 149 °F)				
93/42/EEC	Class I with measuring function				
Measuring range 1	60 cm - 130.5 cm/ 23.6 inch - 78.7 inch	6 cm - 130.5 cm/ 3 inch - 78.7 inch	6 cm - 130.5 cm/ 3 inch - 78.7 inch	60 cm - 130.5 cm/ 23.6 inch - 78.7 inch	6 cm - 130.5 cm/ 3 inch - 78.7 inch
Measuring range 2	130.5 cm - 200 cm/ 78.7 inch - 78.7 inch	130.5 cm - 230 cm/ 78.7 inch - 90 inch	130.5 cm - 230 cm/ 78.7 inch - 90 inch	130.5 cm - 200 cm/ 78.7 inch - 78.7 inch	130.5 cm - 230 cm/ 78.7 inch - 90 inch
 d	1 mm/1/8 inch	1 mm/1/8 inch	1 mm/1/8 inch	1 mm/1/8 inch	1 mm/1/8 inch
	± 5 mm/ ± 0.2 inch	± 5 mm/ ± 0.2 inch	± 5 mm/ ± 0.2 inch	± 5 mm/ ± 0.2 inch	± 5 mm/ ± 0.2 inch



Medical Measuring Systems and Scales since 1840

seca gmbh & co. kg
Hammer Steindamm 3-25
22089 Hamburg * Germany

Telephone +49 40 20 00 00 0
Fax +49 40 20 00 00 50
info@seca.com



- seca deutschland
- seca france
- seca united kingdom
- seca north america
- seca schweiz
- seca zhong guo
- seca nihon
- seca mexico
- seca austria
- seca polska
- seca middle east
- seca brasil
- seca suomi
- seca américa latina
- seca asia pacific

All contact data under www.seca.com