



GIMA

PROFESSIONAL MEDICAL PRODUCTS

PEDALIERA ELETTRICA CON DISPLAY - NERA
ELECTRIC PEDAL EXERCISER WITH DISPLAY - BLACK
MINI-VÉLO ÉLECTRIQUE AVEC ÉCRÁN - NOIR
EJERCITADOR CON PEDAL ELÉCTRICO CON PANTALLA - NEGRO
EXERCÍCIO DE PEDAL ELÉTRICO COM DISPLAY - PRETO
ΗΛΕΚΤΡΙΚΟ ΠΕΔΑΛ ΑΣΚΗΣΗ ΜΕ ΟΘΟΝΗ - ΜΑΥΡΟ
ELEKTRYCZNY ĆWICZNIK PEDAŁOWY Z WYŚWIETLACZEM - CZARNY
PEDALA ELECTRICA CU DISPLAY - NEGRU
ELEKTRISK PEDALTRÄNARE MED DISPLAY - SVART

Manuale utente - User manual - Notice d'utilisation - Manual del usuario - Guia para utilização - Gebrauchs- und instandhaltungsanleitung - Εγχειρίδιο χρήσης - Lietotāja rokasgrāmata - Používateľská príručka - Uporabniški priročnik - Användarmanual

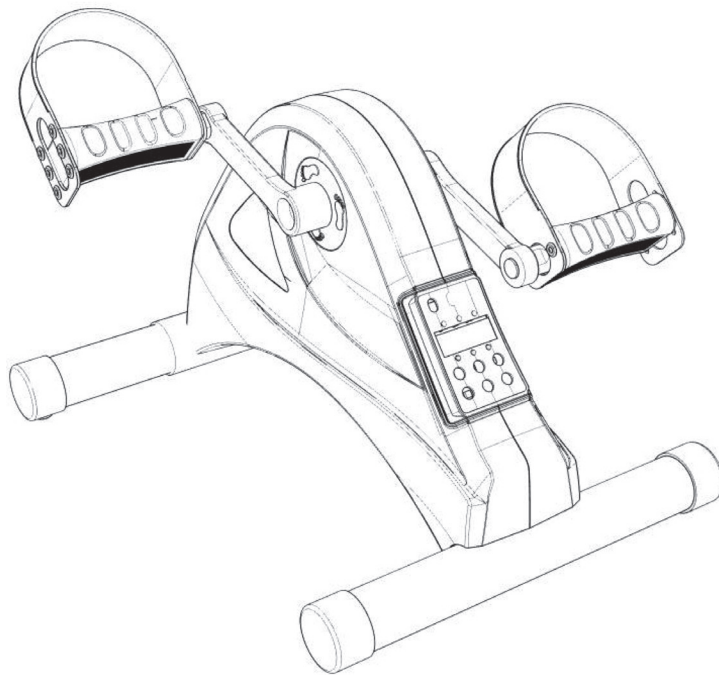

REF TD001-P8 (GIMA 43153)

Fabbricato da/Manufactured by/Fabriqu  par/Fabricado por/Hergestellt von/
Tillverkad av/Raots/ Proizvajalec/Κατασκευασμένο από/Produs de/Vyr ba
Zhejiang Todo Hardware Manufacture co., Ltd
31st Floor, Jinmao Building, CBD center, Yongkang, Zhejiang, China
Made in China

Importato da/Imported by/Import  par/Importado por/Eingef hrt von
Importerad av/Import ja/Uvozil/Εισαγωγή από/Importat de/Dov zal
Gima S.p.A. - Via Marconi, 1 - 20060 Gessate (MI) Italy
gima@gimaitaly.com - export@gimaitaly.com
www.gimaitaly.com



ΣΗΜΑΝΤΙΚΕΣ ΠΡΟΕΙΔΟΠΟΙΗΣΕΙΣ ΑΣΦΑΛΕΙΑΣ

1. Διαβάστε όλες τις εισαγωγές σε αυτό το εγχειρίδιο πριν χρησιμοποιήσετε το προϊόν. Ακολουθήστε όλες τις προειδοποιήσεις και τις οδηγίες λειτουργίας πριν από τη χρήση.
2. Μην το χρησιμοποιείτε μόνο του ή σε μέρος όπου μπορούν να το αγγίξουν παιδιά και κατοικίδια ζώα. Αυτή η συσκευή δεν πρέπει σε καμία περίπτωση να χρησιμοποιείται ως παιχνίδι.
3. Ο ιδιοκτήτης είναι υπεύθυνος να διασφαλίσει ότι όλοι οι χρήστες χρησιμοποιούν αυτό το προϊόν με ασφάλεια.
4. Αυτό το προϊόν προορίζεται μόνο για οικιακούς χρήστες.
5. Μην αποθηκεύετε αυτό το προϊόν σε υγρό μέρος.
6. ΜΗΝ φοράτε φαρδιά ή φαρδιά ρούχα, καθώς μπορεί να πιαστούν στο μηχάνημα. Αφαιρέστε όλα τα κοσμήματα.
7. Εάν αισθανθείτε πόνο ή ζαλιστείτε κατά την άσκηση, σταματήστε αμέσως, ξεκουραστείτε και συμβουλευτείτε έναν γιατρό.
8. Βεβαιωθείτε ότι οι οπές στην πρίζα πρέπει να ταιριάζουν με τη διαμόρφωση των ακίδων για το βύσμα του μηχανήματος. Εάν αυτό δεν ισχύει, συμβουλευτείτε τον προμηθευτή σας.
9. Αυτή η μονάδα έχει σχεδιαστεί μόνο για οικιακή χρήση.

ΠΡΟΦΥΛΑΞΕΙΣ

Συμβουλευτείτε το γιατρό σας πριν χρησιμοποιήσετε αυτό το όργανο ή οποιοδήποτε άλλο όργανο γυμναστικής. Ειδικά αν βρίσκεστε στις ακόλουθες καταστάσεις, όπως καρκινοπαθείς, ανάρρωση μετά από χειρουργική επέμβαση, ιστορικό καρδιακών προβλημάτων, σπασμένα οστά, εγκυμοσύνη και ούτω καθεξής.

ΚΑΤΑΛΟΓΟΣ ΕΞΑΡΤΗΜΑΤΩΝ



- A 1 Κύρια μονάδα
- B 2 Πετάλια
- C 1 Βύσμα τροφοδοσίας
- D 2 Σταθεροποιητές
- E 1 Τηλεχειριστήριο
- F 4 Μπουλόνια
- G 1 Κατσαβίδι
- H 1 Κλειδί

ΣΥΝΑΡΜΟΛΟΓΗΣΗ

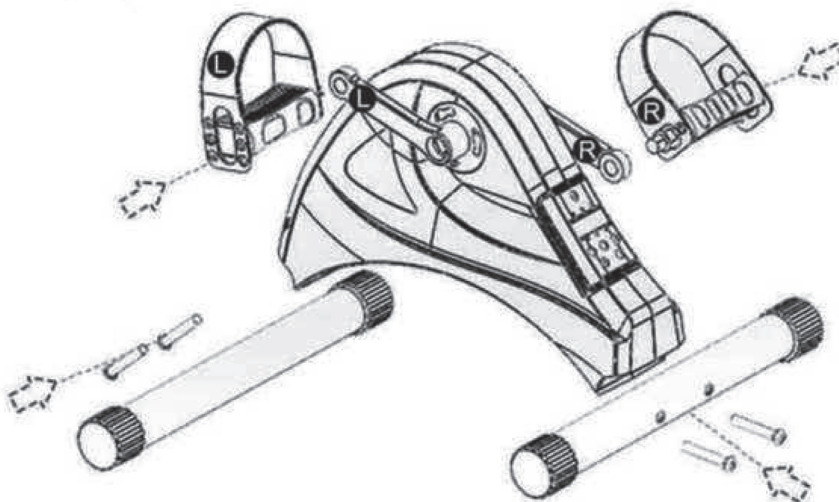

Θα χρειαστείτε δύο λεπτά για να ολοκληρώσετε όλη τη συναρμολόγηση.

1. Πάρτε τους σταθεροποιητές (D) και στερεώστε τους όπως φαίνεται στην εικόνα, απλά χρησιμοποιήστε το κατσαβίδι για να σφίξετε τα μπουλόνια.
2. Τα δεξιά και τα αριστερά αναφέρονται στη θέση που παίρνει ο χρήστης όταν κάνει τις ασκήσεις. Τοποθετήστε το δεξί πεντάλ (B) στη δεξιά μανιβέλα, τοποθετήστε το αριστερό πεντάλ (B) στην αριστερή μανιβέλα.

Χρησιμοποιήστε το κλειδί για να συναρμολογήσετε τα πεντάλ. Δεξί πεντάλ προς τη φορά των δεικτών του ρολογιού, αριστερό πεντάλ προς τη φορά των δεικτών του ρολογιού.

ΣΥΝΔΕΣΗ ΙΣΧΥΟΣ



Συνδέστε τη μονάδα σε μια πρίζα.

ΛΕΙΤΟΥΡΓΙΑ

1. Συνδέστε το βύσμα του προσαρμογέα στο συνεχές ρεύμα και πατήστε το κόκκινο κουμπί που βρίσκεται κοντά στο βύσμα.
2. Στην κατάσταση διακοπής, πατήστε το κουμπί **MODE** για να επιλέξετε διαφορετικές λειτουργίες, υπάρχουν αυτόματες λειτουργίες και χειροκίνητη λειτουργία. Στη χειροκίνητη λειτουργία, η οθόνη αναβοσβήνει **-HA-**. Στις αυτόματες λειτουργίες, η οθόνη δείχνει **P1, P2, P3**.
3. Πατήστε το κουμπί **MODE**, η οθόνη αναβοσβήνει **-HA-**, στη συνέχεια πατήστε το κουμπί **START**, η μονάδα θα λειτουργήσει στο επίπεδο ταχύτητας 1, μπορείτε να χρησιμοποιήσετε το κουμπί **SPEED** για να ρυθμίσετε την ταχύτητα από 1 έως 6 επίπεδα.
4. Πατήστε το κουμπί **STOP** η μονάδα θα σταματήσει να λειτουργεί.
5. Ο προεπιλεγμένος χρόνος λειτουργίας είναι 30 λεπτά, η συσκευή θα απενεργοποιηθεί αυτόματα όταν ο χρόνος λειτουργίας ξεπεράσει τα 30 λεπτά.
6. Πατήστε το κουμπί **DIRECTION**, το μηχάνημα θα αλλάξει την κατεύθυνση περιστροφής των πεντάλ.

ΣΗΜΕΙΩΣΗ: Η εισαγωγή των κουμπιών του τηλεχειριστηρίου είναι η ίδια με τον πίνακα. Ο χρήστης πρέπει να

EXERCISING

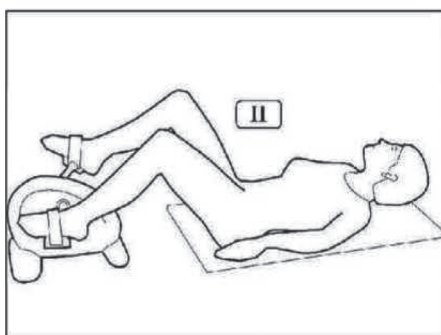
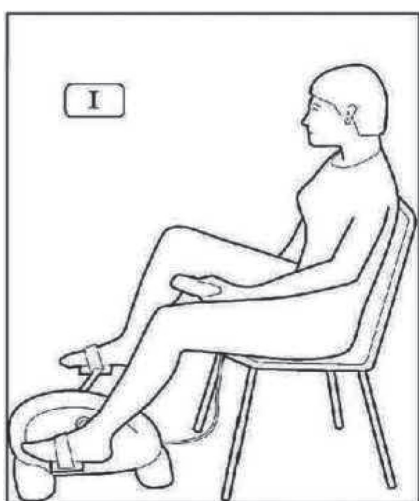

ΑΣΚΗΣΗ ΤΩΝ ΠΟΔΙΩΝ ΟΤΑΝ ΚΑΘΕΣΤΕ

1. Χρησιμοποιήστε μια σταθερή και ανθεκτική καρέκλα.
2. Φροντίστε να τοποθετήσετε το μηχάνημα σε άνετη απόσταση από την καρέκλα.
3. Καθίστε και τοποθετήστε τα πόδια σας στα πεντάλ.
4. Χρησιμοποιήστε το τηλεχειριστήριο για να χειριστείτε αυτό το μηχάνημα και να ξεκινήσετε την άσκησή σας.

ΑΣΚΗΣΗ ΤΩΝ ΠΟΔΙΩΝ ΟΤΑΝ ΕΙΣΤΕ ΞΑΠΛΩΜΕΝΟΙ

Όταν ξαπλώνετε, βεβαιωθείτε ότι το κάτω μέρος της πλάτης σας (οσφυϊκή περιοχή) υποστηρίζεται όταν χρησιμοποιείτε αυτό το προϊόν. Συνιστούμε να τοποθετήσετε ένα μικρό μαξιλάρι κάτω από την οσφυϊκή περιοχή και κάτω από το κεφάλι σας.

ΑΣΚΗΣΗ ΒΡΑΧΙΟΝΩΝ

1. Φροντίστε να τοποθετήσετε το μηχάνημα σε άνετη απόσταση από την καρέκλα.
2. Καθίστε και τοποθετήστε το χέρι σας στα πεντάλ.
3. Χρησιμοποιήστε το τηλεχειριστήριο ή τον πίνακα ελέγχου για να χειριστείτε αυτό το μηχάνημα και να ξεκινήσετε την άσκησή σας.

ΟΔΗΓΙΕΣ ΤΗΣ ΟΘΟΝΗΣ ΚΑΙ ΤΟΥ ΤΗΛΕΧΕΙΡΙΣΤΗΡΙΟΥ

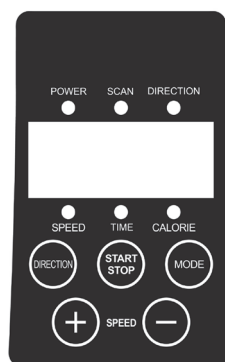

Πίνακας οθόνης:

1. **.SCAN:** Τα ταξινομημένα δεδομένα εμφανίζουν ταχύτητα, χρόνο, θερμίδες.
2. **START/STOP:** Εκκινήστε ή σταματήστε το μηχάνημα.
3. **DIRECTION:** Αλλάξτε την κατεύθυνση της κίνησης του πεντάλ.
4. **MODE:** Πατήστε το κουμπί για να επιλέξετε αυτόματη λειτουργία ή χειροκίνητη λειτουργία.
5. **SPEED + -:** Όταν το μηχάνημα βρίσκεται σε χειροκίνητη λειτουργία, μπορείτε να πατήσετε το κουμπί για να ρυθμίσετε την ταχύτητα.

**ΤΕΧΝΙΚΕΣ ΠΡΟΔΙΑΓΡΑΦΕΣ**

Ονομαστική τάση	24V
Ισχύς	80 W
G.W./N.W.	4,8/4,2 kg
Προεπιλεγμένος χρόνος εργασίας	30 minuti
Μέγιστο Βάρος έδρασης	40 kg
Μέγεθος συσκευασίας	40,2 x 32 x 14,5 cm



ΧΩΝΕΥΣΗ: Το προϊόν δεν πρέπει να πεταχτεί μαζί με άλλα απορρίμματα του σπιτιού. Οι χρήστες πρέπει να φροντίσουν για την χώνευση των συσκευών μεταφέροντάς τες σε ειδικούς τόπους διαχωρισμού για την ανακύκλωση ηλεκτρικών και ηλεκτρονικών συσκευών.

ΟΡΟΙ ΕΓΓΥΗΣΗΣ GIMA

Ισχύει η τυπική εγγύηση B2B της Gima διάρκειας 12 μηνών.