



GIMA

PROFESSIONAL MEDICAL PRODUCTS

CARRELLO D'EMERGENZA NEO
NEO EMERGENCY TROLLEY
CHARIOT D'URGENCE NEO
CARRO DE EMERGENCIAS NEO
CARRINHO DE EMERGÊNCIA NEO
NEO NOTFALLWAGEN
NEO ΤΡΟΧΗΛΑΤΟ ΕΠΕΙΓΟΝΤΩΝ
ΠΕΡΙΣΤΑΤΙΚΩΝ
WÓZEK AWARYJNY NEO
CĀRUCIOR MEDICAL DE URGENȚĂ NEO

NEO NOUZOVÝ VOZÍK
NEO NÖDLÄGESVAGN
NEO TROLLEY - ANESTHESIEWAGEN
NEO KOLICA ZA HITNE SLUČAJEVE
NEO ÉRZÉSTELENÍTŐ KOCSI
NEO КОЛИЧКА ЗА СПЕШНО
ОТДЕЛЕНИЕ
NEO-ELVYTYSKÄRRY
NEO SKUBIOS PAGALBOS VEŽIMĖLIS

MANUALE D'USO – USER MANUAL – MODE D'EMPLOI – MANUAL DE USO - MANUAL DO USUÁRIO -
BENUTZERHANDBUCH - ΕΓΧΕΙΡΙΔΙΟ ΧΡΗΣΤΗ - INSTRUKCJA OBSŁUGI - MANUAL DE UTILIZARE - UŽIVATELSKÝ
MANUÁL - ANVÄNDARMANUAL - HANDLEIDING - KORISNIČKI PRIRUČNIK - HASZNÁLATI UTASÍTÁS -
РЪКОВОДСТВО ЗА УПОТРЕБА - ΟΗΓΕΚΙΡΙΑ - VARTOTOJO VADOVAS



REF SKR054-ET (Gima 45722)

Fabbricante / Manufacturer / Fabricant / Fabricante / Fabricante
/ Hersteller / Κατασκευαστής / Producent / Producent / Výrobce /
Tillverkare / Fabrikant / Proizvođači / Gyártó / производител / Valmistaja
/ Gamintojas:
Jiangsu Saikang Medical Equipment Co.,Ltd
No. 35 Lehong Road, Modern Agriculture Demonstration Park, Zhangjia-
gang City, Jiangsu Province, China
Made in China

Importato da / Imported by / Importé par / Importado por / Importado
por / Importiert von / Εισάγεται από / Importowane przez / Importat de /
Importováno / Importerad av / Geïmporteerd door / Uvezao / Importálja
/ Внесен от / Maahantuoja / Importavo / :
Gima S.p.A.
Via Marconi, 1 - 20060 Gessate (MI) Italy
gima@gimaitaly.com - export@gimaitaly.com
www.gimaitaly.com

1. ΕΓΚΑΤΑΣΤΑΣΗ ΤΩΝ ΤΡΟΧΩΝ

Ευθυγραμμίστε το μπουλόνι του τροχού με την οπή στερέωσης στο κάτω μέρος του τρόλεϊ και εισάγετε τον τροχό. Τοποθετήστε τη βίδα στην οπή στερέωσης και σφίξτε την γυρνώντας δεξιόστροφα.

**1****2****3**

2. ΤΡΟΠΟΣ ΧΡΗΣΗΣ ΤΩΝ ΤΡΟΧΩΝ

Κλείδωμα του τροχού: Αφού τοποθετήσετε το τρόλεϊ επειγοντων στην επιθυμητή θέση, πατήστε με το πόδι σας το κουμπί ON και ο τροχός θα κλειδώσει μόλις ακούσετε το χαρακτηριστικό «κλικ», όπως φαίνεται στην παρακάτω εικόνα.

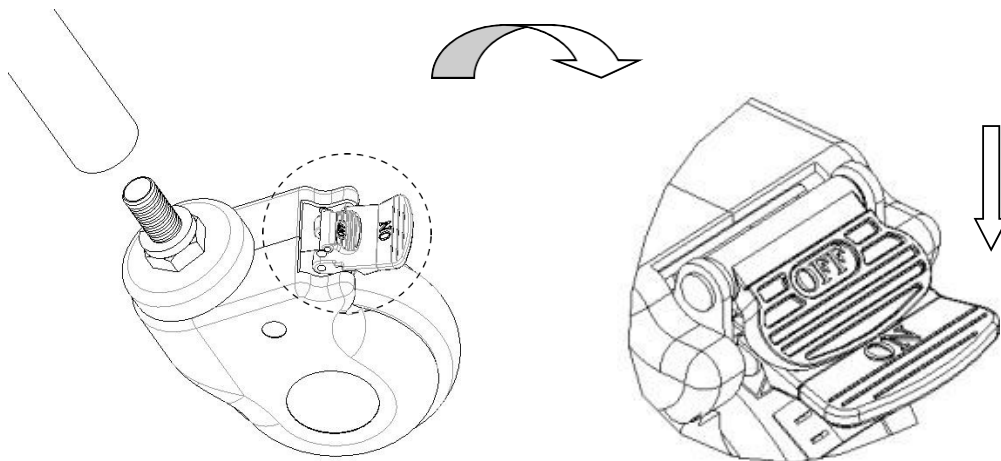

Ξεκλείδωμα του τροχού: Πατήστε με το πόδι σας το κουμπί OFF και ο τροχός θα ξεκλειδώσει μόλις ακούσετε το χαρακτηριστικό «κλικ».

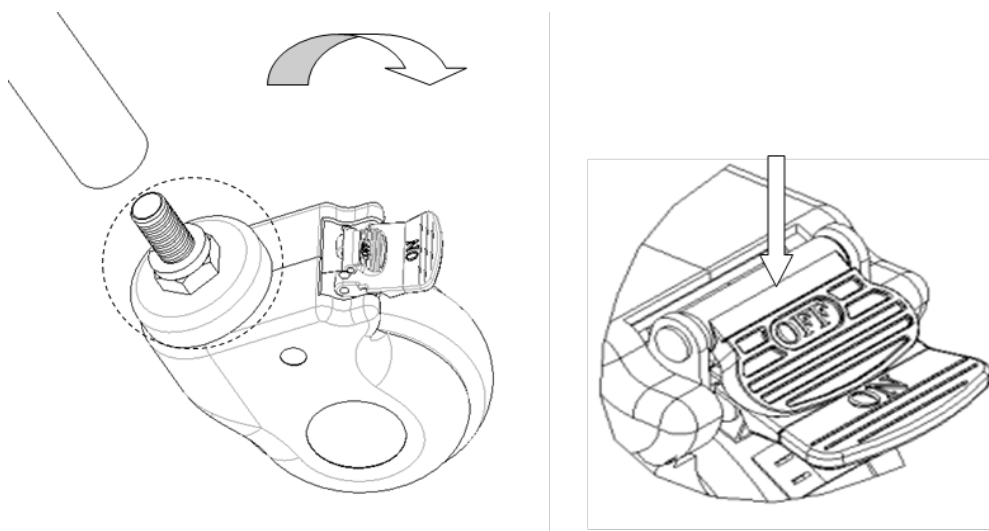

3. ΑΝΤΙΜΕΤΩΠΙΣΗ ΠΡΟΒΛΗΜΑΤΩΝ

Συχνά προβλήματα	Πιθανές αιτίες	Τρόποι αντιμετώπισης
Δυσκολία μετακίνησης του τρόλεϊ	<ol style="list-style-type: none"> Ο τροχός είναι κλειδωμένος και δεν έχει απελευθερωθεί το φρένο Ο τροχός έχει υποστεί ζημιά 	<ol style="list-style-type: none"> Απελευθερώστε το φρένο Αντικαταστήστε τον τροχό

4. ΣΥΝΤΗΡΗΣΗ

- Για την ασφαλή χρήση του τρόλεϊ επειγοντων, είναι απαραίτητο να πραγματοποιούνται έλεγχοι ασφάλειας ανά τακτά διαστήματα. Συνιστάται έλεγχος κάθε έξι μήνες ώστε να επιβεβαιώνεται ότι τα σημεία σύνδεσης δεν είναι χαλαρά και ότι όλες οι λειτουργίες εκτελούνται κανονικά.
- Όταν το πλαίσιο του τρόλεϊ επειγοντων παλιώσει και ολοκληρώσει τον κύκλο ζωής του, το μεταλλικό μέρος του τρόλεϊ επειγοντων και τα πλαστικά μέρη του πλαισίου μπορούν να ανακυκλωθούν.
- Αποφύγετε το ξύσιμο του πάνελ με αιχμηρά αντικείμενα ή μαχαίρια κατά τη διάρκεια της χρήσης, και εκτελείτε συχνό καθαρισμό ώστε να διατηρείται καθαρό και στεγνό.
- Εάν το πάνελ λερωθεί κατά λάθος, συνιστάται να το καθαρίζετε. Μη χρησιμοποιείτε αλκαλικά ή διαβρωτικά χημικά για τον καθαρισμό του τρόλεϊ επειγοντων, διότι μπορεί να προκληθεί σκουριά στην επιφάνεια από ανοξείδωτο χάλυβα.
- Ελέγχετε τακτικά τους τροχούς διότι τα χτυπήματα και η υπερφόρτωση μπορεί να προκαλέσουν ζημιά σε αυτούς.
- Απαγορεύεται να πατάτε βίαια τα φρένα ακινητοποίησης των τροχών, διότι έτσι θα προκληθεί ζημιά στο σύστημα των φρένων.
- Μπορείτε να προσδιορίσετε τον βαθμό φθοράς της ελαστικής επιφάνειας των τροχών μέσω οπτικής επιθεώρησης. Νήματα και άλλα συσσωρευμένα απορρίμματα μπορεί να τυλιχτούν γύρω από τους τροχούς. Αφαιρέστε τα μπουλόνια και τα παξιμάδια από τους τροχούς, καθαρίστε τα υπολείμματα και ελέγξτε εάν το ρουλεμάν του τροχού έχει υποστεί ζημιά. Εάν τα στοιχεία αυτά δεν έχουν υποστεί ζημιά, μπορείτε να τα επανασυναρμολογήσετε και να τα χρησιμοποιήσετε.
- Εάν κρίνετε ότι οι τροχοί χρήζουν αντικατάστασης λόγω της μακροχρόνιας χρήσης ή λόγω φθοράς ή ζημιάς, μπορείτε να τους αντικαταστήσετε επιβεβαιώνοντας ότι τα μπουλόνια και τα παξιμάδια των αξόνων είναι σωστά τοποθετημένα και συνδεδεμένα. Εάν είναι εφικτό, χρησιμοποιήστε ροδέλες ή παξιμάδια ασφαλείας για τη διευκόλυνση αυτής της διαδικασίας.
- Όσον αφορά τους τροχούς που διαθέτουν σύστημα ακινητοποίησης με φρένα, είναι απαραίτητο να ελέγχετε τακτικά τη σωστή λειτουργία των φρένων. Ελέγξτε τα φρένα ακινητοποίησης μία φορά την ημέρα ή πριν από κάθε χρήση. Όσον αφορά τα τρόλεϊ επειγοντων που διαθέτουν περισσότερους από έναν τροχούς με σύστημα φρένων ακινητοποίησης, μόνο έναν τροχό μπορείτε να κλειδώσετε τη φορά, ωστόσο ελέγχετε πάντα εάν η απόδοση του συστήματος ακινητοποίησης του κάθε τροχού είναι καλή. Εάν η λειτουργία των φρένων αποτύχει λόγω φθοράς ή ζημιάς στους τροχούς, αντικαταστήστε αμέσως τους τροχούς και έπειτα ελέγξτε ξανά το σύστημα των φρένων.
- Εάν ο μηχανισμός του συστήματος ακινητοποίησης των τροχών υποστεί ζημιά και απαιτείται επισκευή ή αντικατάσταση των φρένων, επικοινωνήστε με το τμήμα σέρβις ή με έναν εξουσιοδοτημένο αντιπρόσωπο της εταιρείας μας. Κάθε φορά που αντικαθιστάτε τα φρένα, πρέπει να ελέγχετε εκ νέου την απόδοση των φρένων ακινητοποίησης των τροχών..

5. ΣΥΣΚΕΥΑΣΙΑ, ΜΕΤΑΦΟΡΑ, ΑΠΟΘΗΚΕΥΣΗ

- Η συσκευασία του τρόλεϊ πραγματοποιείται σύμφωνα με τη σύμβαση ή τις προδιαγραφές του προϊόντος.
- Αποφύγετε βίαιες κινήσεις και απότομους κραδασμούς, και προφυλάξτε το τρόλεϊ από το φως του ήλιου και από τη βροχή κατά τη διάρκεια της μεταφοράς.
- Το τρόλεϊ πρέπει να αποθηκεύεται στις ακόλουθες συνθήκες
 - Θερμοκρασία περιβάλλοντος: +5°C ~ +40°C.
 - Σχετική υγρασία: ≤ 85%.
 - Ατμοσφαιρική πίεση: 70 kPa ~ 106 kPa.
 - Το μέγιστο φορτίο είναι 50 kg

ΟΡΟΙ ΕΓΓΥΗΣΗΣ GIMA

Ισχύει η τυπική εγγύηση B2B της Gima διάρκειας 12 μηνών