



GIMA

PROFESSIONAL MEDICAL PRODUCTS

CARRELLO PORTABIANCHERIA A 3 RIPIANI

LAUNDRY TROLLEY 3

CHARIOT À LINGE 3 RAYONS

CARRO DE LAVANDERÍA 3 ESTANTES

CARRINHO DE LAVANDARIA 3

PRATELEIRAS

WÄSCHWEGABE MIT 3 ABLAGEN

ΤΡΟΧΗΛΑΤΟ ΙΜΑΤΙΣΜΟΥ 3 ΡΑΦΙΩΝ

WÓZEK DO TRANSPORTU BRUDNEJ

BIELIZNY Z 3 PÓŁKAMI

CĂRUCIOR PENTRU RUFE 3 RAFTURI

VOZÍK NA PRÁDLO SE 3 POLICEMI

TVÄTTVAGN 3 HYLLOR

WASGOEDWAGEN 3 SCHAPPEN

KOLICA ZA VEŠ 3 POLICE

SZENNYES KOCSI 3 POLCOS

КОЛИЧКА ЗА ПРАHE 3 НИВА

PESUVAUNU 3 HYLLYÄ

SKALBINIŲ VEŽIMĖLIS SU 3

LENTYNOMIS

MANUALE D'USO – USER MANUAL – MODE D'EMPLOI – MANUAL DE USO - MANUAL DO USUÁRIO -
BENUTZERHANDBUCH - ΕΓΧΕΙΡΙΔΙΟ ΧΡΗΣΤΗ - INSTRUKCJA OBSŁUGI - MANUAL DE UTILIZARE - UŽIVATELSKÝ
MANUÁL - ANVÄNDARMANUAL - HANDLEIDING - KORISNIČKI PRIRUČNIK - HASZNÁLATI UTASÍTÁS -
РЪКОВОДСТВО ЗА УПОТРЕБА - ΟΗΓΕΚΙΡΙΑ - VARTOTOJO VADOVAS



REF

SKH027 (Gima 45913)

Fabbricante / Manufacturer / Fabricant / Fabricante / Fabricante
/ Hersteller / Κατασκευαστής / Producent / Producent / Výrobce /
Tillverkare / Fabrikant / Proizvođači / Gyártó / производитель / Valmistaja
/ Gamintojas:

Jiangsu Saikang Medical Equipment Co.,Ltd

No. 35 Lehong Road, Modern Agriculture Demonstration Park, Zhangjia-
gang City, Jiangsu Province, China

Made in China

Importato da / Imported by / Importé par / Importado por / Importado
por / Importiert von / Εισάγεται από / Importowane przez / Importat de /
Importováno / Importerad av / Geïmporteerd door / Uvezao / Importálja
/ Внесен от / Maahantuoja / Importavo / :

Gima S.p.A.

Via Marconi, 1 - 20060 Gessate (MI) Italy

gima@gimaitaly.com - export@gimaitaly.com

www.gimaitaly.com

ΕΙΣΑΓΩΓΗ ΕΓΧΕΙΡΙΔΙΟΥ

Σημείωση: Διαβάστε προσεκτικά το παρόν εγχειρίδιο και ακολουθήστε τις οδηγίες πριν την εγκατάσταση και τη χρήση. Όλοι οι χρήστες πρέπει να έχουν γνώση των οδηγιών χρήσης και των προφυλάξεων.

- Το παρόν εγχειρίδιο αναφέρεται στο τροχήλατο ιματισμού SKH027. Περιέχει τον τρόπο εγκατάστασης και τις οδηγίες χρήσης και συντήρησης του προϊόντος.
- Οι εικόνες που περιέχονται στο παρόν εγχειρίδιο έχουν απλώς ενδεικτικό χαρακτήρα. Ως αναφορά πρέπει να έχετε το πραγματικό προϊόν το οποίο έχετε στη διάθεσή σας.
- Το παρόν εγχειρίδιο περιέχει την περιγραφή, τις οδηγίες χρήσης και συντήρησης και τις τεχνικές παραμέτρους του προϊόντος.
- Για τυχόν ερωτήσεις επικοινωνήστε με την εξυπηρέτηση πελατών μετά την πώληση ή με τον προμηθευτή σας.
- Όποιος πρόκειται να χρησιμοποιήσει αυτό το προϊόν, θα πρέπει να διαβάζει τις παρούσες οδηγίες και να συμμορφώνεται με αυτές.
- Οι χρήστες πρέπει να είναι εξοικειωμένοι με τη χρήση και με τα μέτρα προφύλαξης.

1. ΟΔΗΓΟΣ ΕΓΚΑΤΑΣΤΑΣΗΣ

1.1 Λίστα των κύριων εξαρτημάτων

Αφού ανοίξετε τη συσκευασία, επιβεβαιώστε ότι τα παρακάτω εξαρτήματα περιέχονται μέσα σε αυτή:

Πίνακας Α:

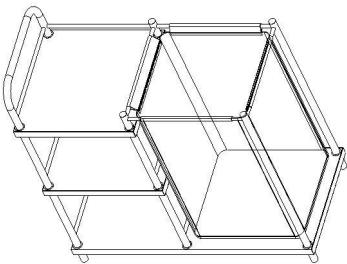
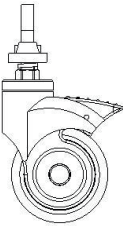
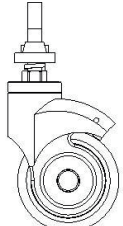
αρ.	Όνομα	Εικόνα	Τεχνικά Χαρακτηριστικά	Ποσ.	Μονάδα
1	Κύρια μονάδα		M900*Π450*Υ930mm	1	τμχ
2	Τροχός με φρένο		Τροχός 3 ιντσών με φρένο	2	τμχ
3	Τροχός χωρίς φρένο		Τροχός 3 ιντσών χωρίς φρένο	2	τμχ

1.2 Εγκατάσταση τροχών

Στρώστε ένα προστατευτικό πατάκι και τοποθετήστε ανάποδα το κύριο σώμα του τροχήλατου ιματισμού.

Πάρτε την ελατηριωτή ροδέλα Φ12 από το πακέτο με τις βίδες, εισάγετε τη βίδα στον σωλήνα και σφίξτε τη γυρνώντας δεξιόστροφα, σφίγγοντας έπειτα περαιτέρω με ένα κλειδί allen.

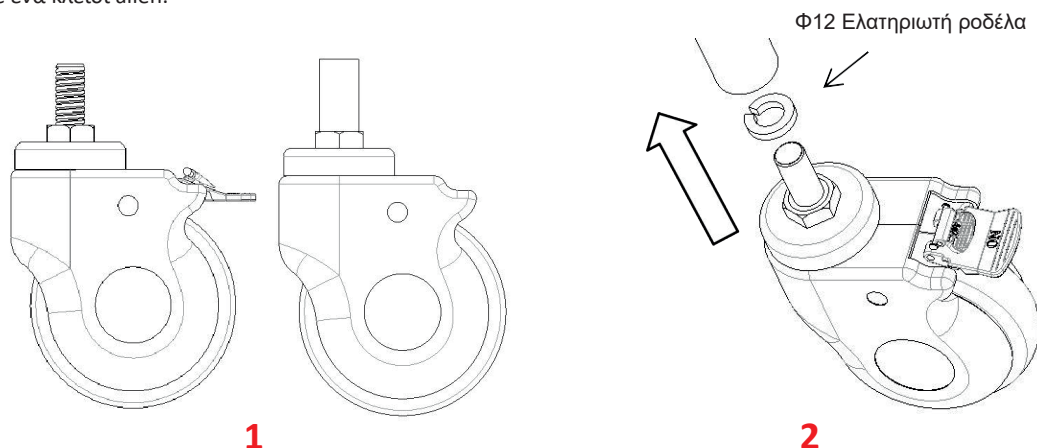

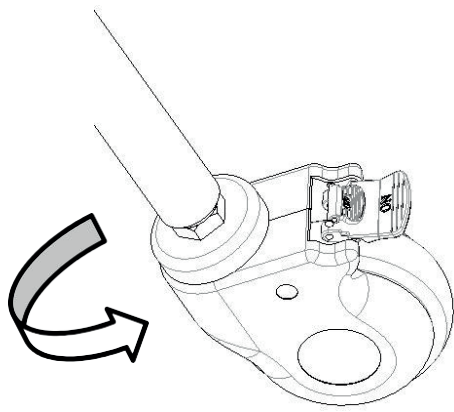
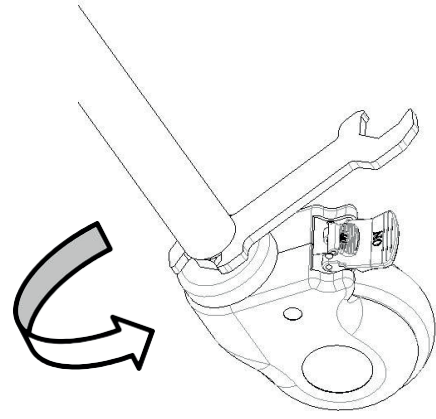
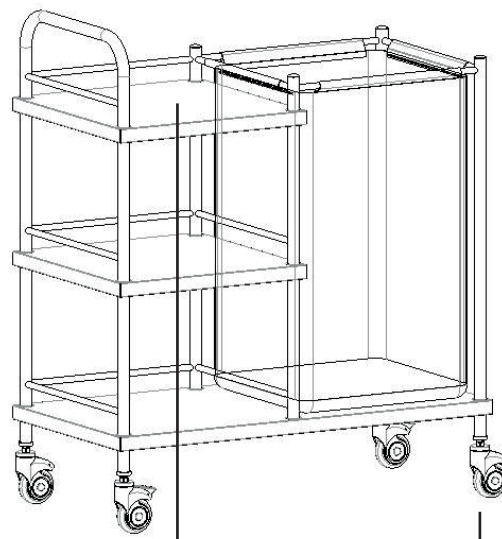
**3****4****2. ΤΡΟΠΟΣ ΧΡΗΣΗΣ****1**

1-Κύριο σώμα

2

2-Τροχοί

Μέγεθος τροχήλατου ιματισμού	Μήκος	mm	900
	Φάρδος		450
	Ύψος τροχήλατου από το έδαφος		1050
Βάρος	Ωφέλιμο φορτίο ασφαλείας	Kg	50

2.1 Τρόπος χρήσης των τροχών

2.1.1 Κλείδωμα τροχού:

Αφού τοποθετήσετε το τροχήλατο στην επιθυμητή θέση, πατήστε το κουμπί και ο τροχός θα κλειδώσει μόλις ακουστεί ένα «κλικ», όπως φαίνεται στην παρακάτω εικόνα.

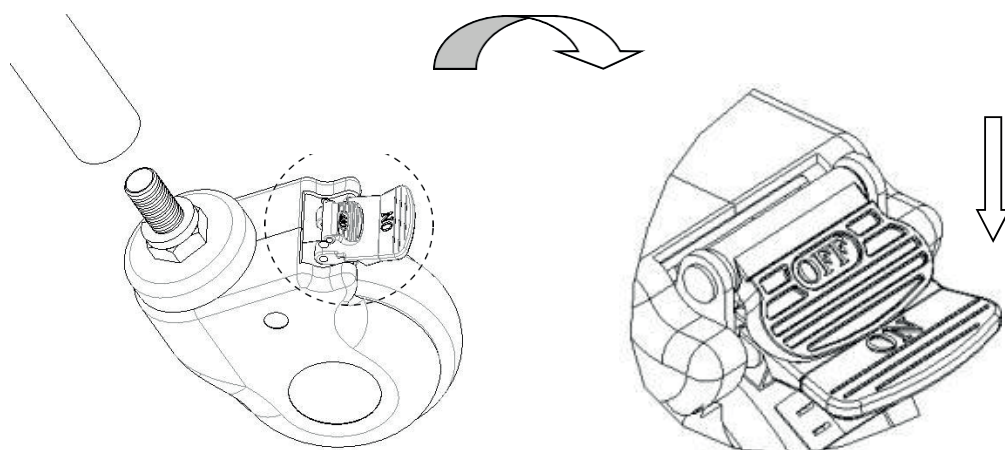

2.1.2 Ξεκλείδωμα τροχού:

Σηκώστε το κουμπί με το πόδι σας και ο τροχός θα ξεκλειδώσει μόλις ακουστεί ένα «κλικ».

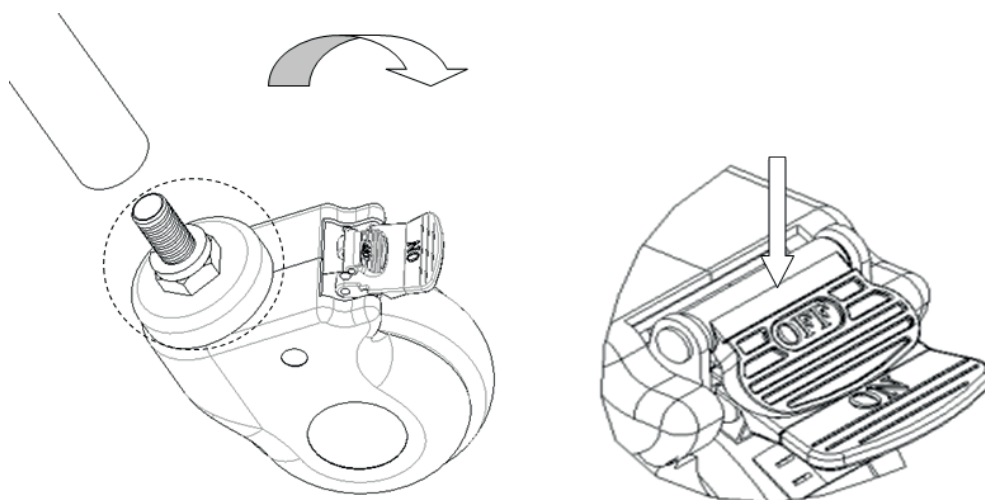

3. ΕΠΙΛΥΣΗ ΠΡΟΒΛΗΜΑΤΩΝ

Συχνά προβλήματα	Πιθανές αιτίες	Τρόποι αντιμετώπισης
Δυσκολία μετακίνησης του τροχήλατου	<ol style="list-style-type: none"> 1. Ο τροχός είναι κλειδωμένος και δεν έχει απελευθερωθεί το φρένο 2. Ο τροχός έχει υποστεί ζημιά 	<ol style="list-style-type: none"> 1. Απελευθερώστε το φρένο 2. Αντικαταστήστε τον τροχό

4. ΣΥΝΤΗΡΗΣΗ ΤΡΟΧΗΛΑΤΟΥ ΙΜΑΤΙΣΜΟΥ

3. Για την ασφαλή χρήση του τροχήλατου ιματισμού, είναι απαραίτητο να πραγματοποιούνται τακτικοί έλεγχοι σε αυτό. Συνιστάται έλεγχος κάθε έξι μήνες ώστε να επιβεβαιώνεται ότι τα σημεία σύνδεσης δεν είναι χαλαρά και ότι όλες οι λειτουργίες εκτελούνται κανονικά.
4. Όταν το πλαίσιο του τροχήλατου ιματισμού παλιώσει και ολοκληρώσει τον κύκλο ζωής του, το μεταλλικό μέρος του τροχήλατου ιματισμού και τα πλαστικά μέρη του πλαισίου της λεκάνης από ανοξείδωτο χάλυβα μπορούν να ανακυκλωθούν.
5. Αποφύγετε το ξύσιμο του πάνελ με αιχμηρά αντικείμενα ή μαχαίρια κατά τη διάρκεια της χρήσης, και εκτελείτε συχνό καθαρισμό ώστε να διατηρείται καθαρό και στεγνό.
6. Εάν το πάνελ λερωθεί κατά λάθος, συνιστάται να το καθαρίζετε. Μη χρησιμοποιείτε αλκαλικά ή διαβρωτικά χημικά για τον καθαρισμό του τροχήλατου ιματισμού, διότι μπορεί να προκληθεί σκουριά στην επιφάνεια από ανοξείδωτο χάλυβα.
7. Ελέγχετε τακτικά τους τροχούς διότι τα χτυπήματα και η υπερφόρτωση μπορεί να προκαλέσουν ζημιά σε αυτούς.
8. Απαγορεύεται να πατάτε βίαια τα φρένα ακινητοποίησης των τροχών, διότι έτσι θα προκληθεί ζημιά στο σύστημα των φρένων.
9. Μπορείτε να προσδιορίσετε τον βαθμό φθοράς της ελαστικής επιφάνειας των τροχών μέσω οπτικής επιθεώρησης. Νήματα και άλλα συσσωρευμένα απορρίμματα μπορεί να τυλιχτούν γύρω από τους τροχούς. Αφαιρέστε τα μπουλόνια και τα παξιμάδια από τους τροχούς, καθαρίστε τα υπολείμματα και ελέγξτε εάν το ρουλεμάν του τροχού έχει υποστεί ζημιά. Εάν τα εξαρτήματα δεν έχουν υποστεί ζημιά, μπορείτε να τα επανασυναρμολογήσετε και να τα επαναχρησιμοποιήσετε.
10. Εάν κρίνετε ότι οι τροχοί χρήζουν αντικατάστασης λόγω της μακροχρόνιας χρήσης ή λόγω φθοράς ή ζημιάς, μπορείτε να τους αντικαταστήσετε

επιβεβαιώνοντας ότι τα μπουλόνια και τα παξιμάδια των αξόνων είναι σωστά τοποθετημένα και συνδεδεμένα. Εάν είναι εφικτό, χρησιμοποιήστε ροδέλες ή παξιμάδια ασφαλείας για τη διευκόλυνση αυτής της διαδικασίας.

11. Όσον αφορά τους τροχούς που διαθέτουν σύστημα ακινητοποίησης με φρένα, είναι απαραίτητο να ελέγχετε τακτικά τη σωστή λειτουργία των φρένων. Ελέγξτε τα φρένα ακινητοποίησης μία φορά την ημέρα ή πριν από κάθε χρήση. Όσον αφορά τα τροχήλατα ιματισμού που διαθέτουν περισσότερους από έναν τροχούς με σύστημα φρένων ακινητοποίησης, μόνο έναν τροχό μπορείτε να κλειδώσετε τη φορά, ωστόσο ελέγχετε πάντα εάν η απόδοση του συστήματος ακινητοποίησης του κάθε τροχού είναι καλή. Εάν η λειτουργία των φρένων αποτύχει λόγω φθοράς ή ζημιάς στους τροχούς, αντικαταστήστε αμέσως τους τροχούς και έπειτα ελέγξτε ξανά το σύστημα των φρένων.
12. Εάν ο μηχανισμός του συστήματος ακινητοποίησης των τροχών υποστεί ζημιά και απαιτείται επισκευή ή αντικατάσταση των φρένων, επικοινωνήστε με το τμήμα σέρβις ή με έναν εξουσιοδοτημένο αντιπρόσωπο της εταιρείας μας. Κάθε φορά που αντικαθιστάτε τα φρένα, πρέπει να ελέγχετε εκ νέου την απόδοση των φρένων ακινητοποίησης των τροχών.

5. ΣΥΣΚΕΥΑΣΙΑ, ΜΕΤΑΦΟΡΑ, ΑΠΟΘΗΚΕΥΣΗ

1. Η συσκευασία του τροχήλατου ιματισμού πραγματοποιείται σύμφωνα με τη σύμβαση ή τις προδιαγραφές του προϊόντος.
2. Αποφύγετε βίαιες κινήσεις και απότομους κραδασμούς, και προφυλάξτε το τροχήλατο ιματισμού από το φως του ήλιου και από τη βροχή κατά τη διάρκεια της μεταφοράς του.
3. Το τροχήλατο ιματισμού πρέπει να αποθηκεύεται στις ακόλουθες συνθήκες:
 - a) Θερμοκρασία περιβάλλοντος: $-40^{\circ}\text{C} \sim 70^{\circ}\text{C}$.
 - b) Σχετική υγρασία: $\leq 95\%$.
 - c) Ατμοσφαιρική πίεση: $500\text{hPa} \sim 1060\text{hPa}$.Το μέγιστο φορτίο είναι 50Kg

6. ΕΞΥΠΗΡΕΤΗΣΗ ΠΕΛΑΤΩΝ ΜΕΤΑ ΤΗΝ ΠΩΛΗΣΗ

1. Φυλάξτε προσεκτικά τα έγγραφα που συνοδεύουν το προϊόν καθώς και τα σχετικά τιμολόγια, διότι ενδέχεται να χρειαστεί να προσκομίσετε αυτά τα έγγραφα σε περίπτωση που το προϊόν χρειαστεί σέρβις εντός της εγγύησης.
2. Εάν αντιμετωπίσετε κάποιο πρόβλημα κατά τη διάρκεια της χρήσης, επικοινωνήστε με την εταιρεία μας εγκαίρως προκειμένου να σας παρέχει ακριβή και γρήγορη τεχνική υποστήριξη και σέρβις συντήρησης.
3. Εάν, μετά την αγορά του προϊόντος, το προϊόν σπάσει ή υποστεί ζημιά παρά τη σωστή εγκατάσταση και χρήση σύμφωνα με τις προδιαγραφές, το προϊόν καλύπτεται από δωρεάν εγγύηση ενός έτους και σέρβις εφ' όρου ζωής προσκομίζοντας το «πιστοποιητικό» ή το σχετικό τιμολόγιο.
4. Εάν, εντός ενός έτους από την ημερομηνία αγοράς, το προϊόν παρουσιάσει κάποια ζημιά ή πρόβλημα κατά τη λειτουργία λόγω ελαττώματος στην ποιότητα, η εταιρεία παρέχει στους χρήστες δωρεάν επισκευή του προϊόντος.
5. Σέρβις εφ' όρου ζωής από τον κατασκευαστή: JIANGSU SAIKANG MEDICAL EQUIPMENT CO LTD

ΟΡΟΙ ΕΓΓΥΗΣΗΣ GIMA

Ισχύει η τυπική εγγύηση B2B της Gima διάρκειας 12 μηνών