



GIMA

PROFESSIONAL MEDICAL PRODUCTS

CARRELLO D'EMERGENZA NEO
NEO EMERGENCY TROLLEY
CHARIOT D'URGENCE NEO
CARRO DE EMERGENCIAS NEO
CARRINHO DE EMERGÊNCIA NEO
NEO NOTFALLWAGEN
NEO ΤΡΟΧΗΛΑΤΟ ΕΠΕΙΓΟΝΤΩΝ
ΠΕΡΙΣΤΑΤΙΚΩΝ
WÓZEK AWARYJNY NEO
CĀRUCIOR MEDICAL DE URGENȚĂ NEO

NEO NOUZOVÝ VOZÍK
NEO NÖDLÄGESVAGN
NEO TROLLEY - ANESTHESIEWAGEN
NEO KOLICA ZA HITNE SLUČAJEVE
NEO ÉRZÉSTELENÍTŐ KOCSI
NEO КОЛИЧКА ЗА СПЕШНО
ОТДЕЛЕНИЕ
NEO-ELVYTYSKÄRRY
NEO SKUBIOS PAGALBOS VEŽIMĖLIS

MANUALE D'USO – USER MANUAL – MODE D'EMPLOI – MANUAL DE USO - MANUAL DO USUÁRIO -
BENUTZERHANDBUCH - ΕΓΧΕΙΡΙΔΙΟ ΧΡΗΣΤΗ - INSTRUKCJA OBSŁUGI - MANUAL DE UTILIZARE - UŽIVATELSKÝ
MANUÁL - ANVÄNDARMANUAL - HANDLEIDING - KORISNIČKI PRIRUČNIK - HASZNÁLATI UTASÍTÁS -
РЪКОВОДСТВО ЗА УПОТРЕБА - ΟΗΓΕΚΙΡΙΑ - VARTOTOJO VADOVAS



REF SKR054-ET (Gima 45722)

Fabbricante / Manufacturer / Fabricant / Fabricante / Fabricante
/ Hersteller / Κατασκευαστής / Producent / Producent / Výrobce /
Tillverkare / Fabrikant / Proizvođači / Gyártó / производител / Valmistaja
/ Gamintojas:
Jiangsu Saikang Medical Equipment Co.,Ltd
No. 35 Lehong Road, Modern Agriculture Demonstration Park, Zhangjia-
gang City, Jiangsu Province, China
Made in China

Importato da / Imported by / Importé par / Importado por / Importado
por / Importiert von / Εισάγεται από / Importowane przez / Importat de /
Importováno / Importerad av / Geïmporteerd door / Uvezao / Importálja
/ Внесен от / Maahantuoja / Importavo / :
Gima S.p.A.
Via Marconi, 1 - 20060 Gessate (MI) Italy
gima@gimaitaly.com - export@gimaitaly.com
www.gimaitaly.com

1. POSTAVLJANJE KOTAČIĆA

Poravnajte vijak kotača s rupom za montiranje na dnu kolica i umetnite kotač. Umetnite vijak u rupu za montiranje i stegnite vijak u smjeru kazaljke na satu

**1****2****3**

2. NAČIN UPORABE KOTAČIĆA

Zaključajte kotačić: Nakon guranja kolica za hitne u željeni položaj pritisnite gumb UKLJUČIVANJE stopalom i zaključajte kotačić kada čujete „klik“ kako je prikazano na donjoj slici..

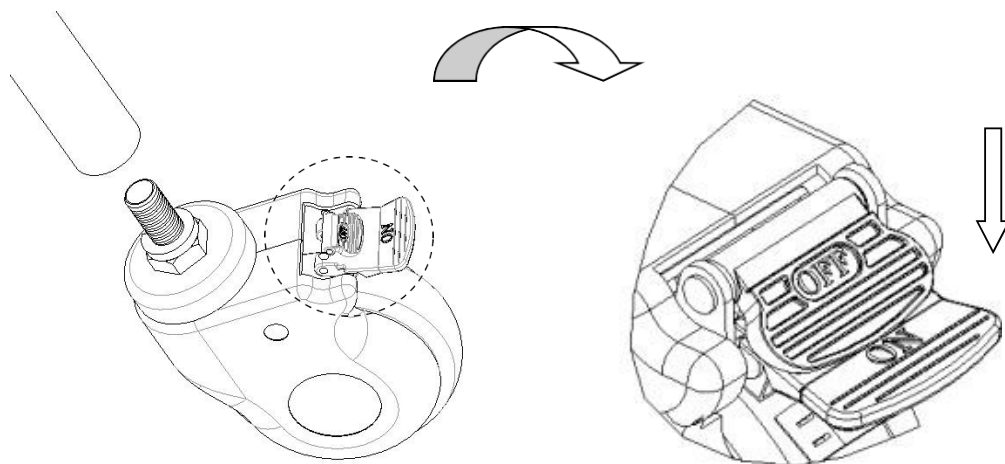

Otključajte kotačić: Pritisnite gumb ISKLJUČIVANJE stopalom i otključajte kotačić kada čujete „klik“.

