



GIMA

PROFESSIONAL MEDICAL PRODUCTS

CARRELLO PORTABIANCHERIA A 3 RIPIANI

LAUNDRY TROLLEY 3

CHARIOT À LINGE 3 RAYONS

CARRO DE LAVANDERÍA 3 ESTANTES

**CARRINHO DE LAVANDARIA 3
PRATELEIRAS**

WÄSCHWEGABE MIT 3 ABLAGEN

ΤΡΟΧΗΛΑΤΟ ΙΜΑΤΙΣΜΟΥ 3 ΡΑΦΙΩΝ

**WÓZEK DO TRANSPORTU BRUDNEJ
BIELIZNY Z 3 PÓŁKAMI**

CĂRUCIOR PENTRU RUFE 3 RAFTURI

VOZÍK NA PRÁDLO SE 3 POLICEMI

TVÄTTVAGN 3 HYLLOR

WASGOEDWAGEN 3 SCHAPPEN

KOLICA ZA VEŠ 3 POLICE

SZENNYES KOCSI 3 POLCOS

КОЛИЧКА ЗА ПРАHE 3 НИВА

PESUVAUNU 3 HYLLYÄ

**SKALBINIŲ VEŽIMĖLIS SU 3
LENTYNOMIS**

MANUALE D'USO – USER MANUAL – MODE D'EMPLOI – MANUAL DE USO - MANUAL DO USUÁRIO -
BENUTZERHANDBUCH - ΕΓΧΕΙΡΙΔΙΟ ΧΡΗΣΤΗ - INSTRUKCJA OBSŁUGI - MANUAL DE UTILIZARE - UŽIVATELSKÝ
MANUÁL - ANVÄNDARMANUAL - HANDLEIDING - KORISNIČKI PRIRUČNIK - HASZNÁLATI UTASÍTÁS -
РЪКОВОДСТВО ЗА УПОТРЕБА - ΟΗΓΕΚΙΡΙΑ - VARTOTOJO VADOVAS



REF SKH027 (Gima 45913)

Fabbricante / Manufacturer / Fabricant / Fabricante / Fabricante
/ Hersteller / Κατασκευαστής / Producent / Producent / Výrobce /
Tillverkare / Fabrikant / Proizvođači / Gyártó / производитель / Valmistaja
/ Gamintojas:

Jiangsu Saikang Medical Equipment Co.,Ltd
No. 35 Lehong Road, Modern Agriculture Demonstration Park, Zhangjia-
gang City, Jiangsu Province, China
Made in China

Importato da / Imported by / Importé par / Importado por / Importado
por / Importiert von / Εισάγεται από / Importowane przez / Importat de /
Importováno / Importerad av / Geïmporteerd door / Uvezao / Importálja
/ Внесен от / Maahantuoja / Importavo / :

Gima S.p.A.
Via Marconi, 1 - 20060 Gessate (MI) Italy
gima@gimaitaly.com - export@gimaitaly.com
www.gimaitaly.com

UVOD U PRIRUČNIK



Zabilješka: Molimo pažljivo pročitajte ovaj priručnik i strogo pratite korake prije postavljanja i uporabe. Mi zahtijevamo da korisnici imaju znanje iz korisničkog priručnika i sve mjere predostrožnosti.

- Ovaj priručnik je primjenjiv na kolica za veš SKH027. Sadrži način postavljanja, upute za rad i kontrolne točke za održavanje.
- Grafike u ovom priručniku samo su za referencu korisnika. U stvarnoj uporabi molimo pogledajte stvarni predmet.
- Ovaj korisnički priručnik uključuje opis, uvod, održavanje i tehničke parametre proizvoda.
- U slučaju bilo kakvih pitanja molimo kontaktirajte centar za usluge nakon prodaje ili distributera.
- Bilo tko tko koristi ovaj proizvod ili radi s njim trebao bi ga pročitati i raditi sukladno njemu.
- Osim za neke neočekivane situacije, korisnici trebaju biti upoznati s uporabom i mjerama predostrožnosti.

1. VODIČ ZA POSTAVLJANJE
Popis standardnog pribora

Nakon otvaranja kutije pakiranja molimo provjerite jesu li sljedeći dijelovi potpuni u kutiji za pakiranje:

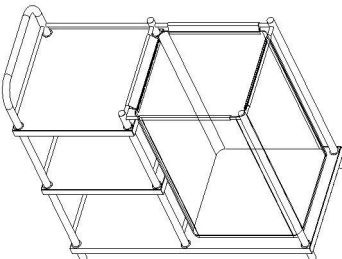
Tablica a:

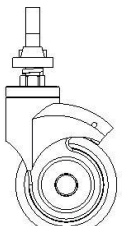
BR.	Ime	Slika	Specifikacije	Količina	Jedinica
1	Glavno tijelo		D900*Š450*V930mm	1	kom
2	Kotačić s kočnicom		Troinčni kotačić s kočnicom	2	kom
3	Kotačić bez kočnice		Troinčni kotačić bez kočnice	2	kom

1.2 Postavljanje kotačića

Polegnite zaštitni jastučić i stavite tijelo kolica za veš na dolje;

Izvadite podlošku opruge $\Phi 12$ od pakiranja vijaka, umetnite kotačić u cijev i stegnite to u smjeru kazaljke na satu i stegnite to s heksagonalnim ključem.

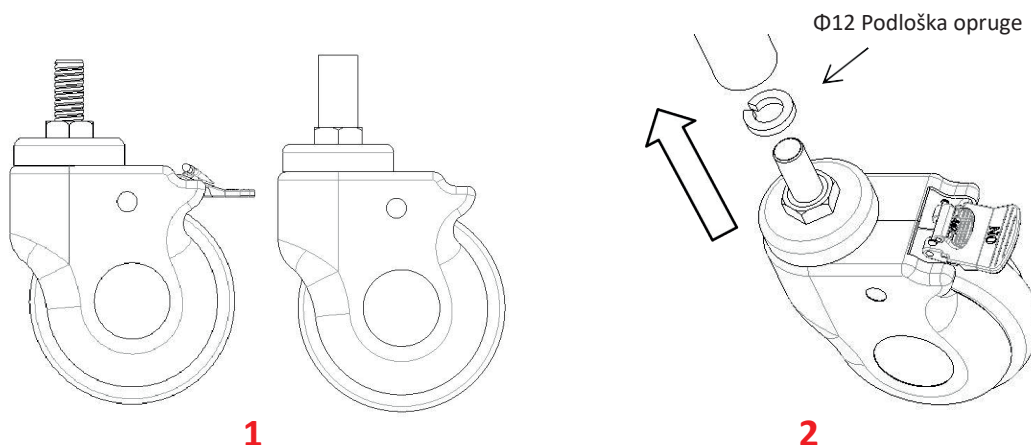

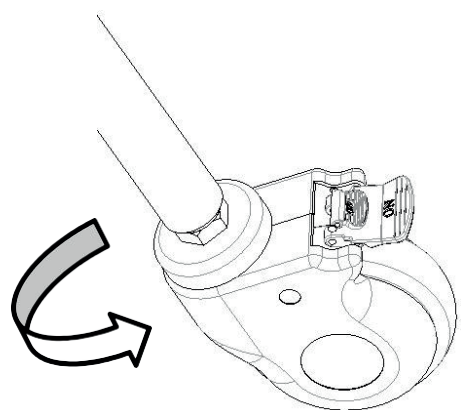
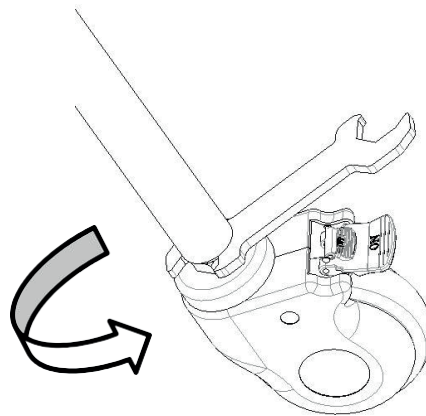
**3****4****2. NAČIN UPORABE****1**

1-Glavno tijelo

2

2-Kotačići

Veličina kolica za veš	Duljina	mm	900
	Širina		450
	Visina kolica iznad tla		1050
Težina	Siguran ležaj za teret	Kg	50

2.1 Način uporabe kotačica

2.1.1 Zaključajte kotačić:

Nakon guranja kolica u željeni položaj, pritisnite gumb i zaključajte kotačić kada čujete „klik“, kako je prikazano na slici ispod.

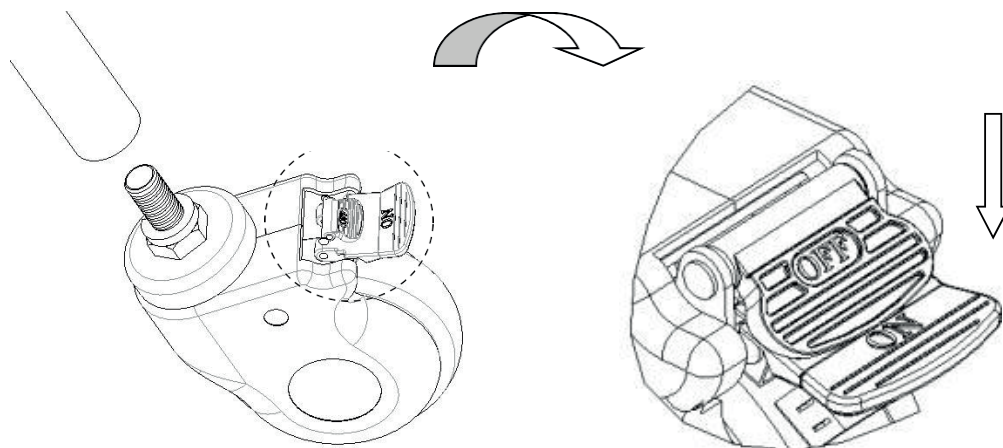

2.1.2 Otključajte kotačić:

Podignite gumb stopalom i otključajte kotačić kada čujete „klik“.

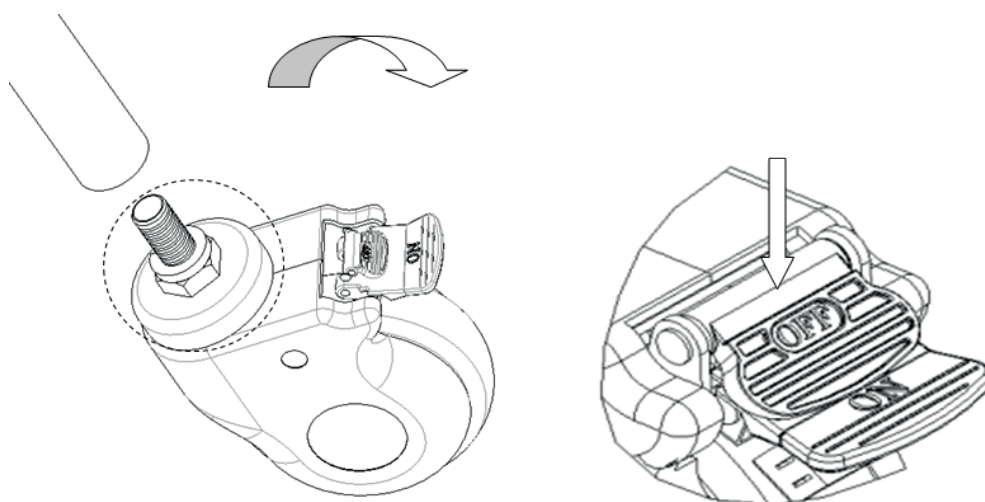

3. ISKLJUČENJE POGREŠAKA

Uobičajeni kvarovi	Mogući razlozi	Načini isključivanja
Teško je pomicati cijela kolica	<ol style="list-style-type: none"> 1. Kotačić je zaključan bez otpuštanja kočnice 2. Kotačić je oštećen 	<ol style="list-style-type: none"> 1. Otpustite kočnicu 2. Zamijenite jastučić

4. KOLICA ZA VEŠ - ODRŽAVANJE

1. Kako biste koristili kolica za veš sigurno potrebno je obaviti redovne sigurnosne preglede na kolicima za veš. Preporuča se provjeriti ih svakih šest mjeseci kako biste se uvjerali da konekcije nisu labave i da se sve radnje mogu normalno obaviti.
2. Kada okvir kolica za veš ostari i dosegne određeno vrijeme rada, metalni dijelovi kolica za veš i plastični dijelove okvira umivaonika od nehrđajućeg čelika mogu se reciklirati.
3. Izbjegavajte grebanje ploče s uređajima s oštrim kutovima ili noževima tijekom uporabe i često čistite kako bi bila čista i suha.
4. Ako se ploča slučajno zaprlja preporuča se očistiti ju. Nemojte koristiti alkalne ili korozivne kemikalije kako biste očistili kolica za veš jer će to uzrokovati hrđanje površine od nehrđajućeg čelika.
5. Redovito provjeravajte kotačiće kako biste izbjegli udaranje ili preopterećenje jer će to uzrokovati oštećenje kotačića.
6. Zabranjeno je forsiranje kočenja kotačića kada kočite jer bi to moglo oštetiti sustav kočenja.
7. Vizualnim pregledom možete otkriti trošenje površine gume kotača. Malo pređe od niti i drugih stvari može se omotati oko kotača, uklonite matice i vijke kotača, očistite nakupine i provjerite je li ležaj kotača oštećen. Ako dijelovi nisu oštećeni mogu se ponovo sklopiti i koristiti.
8. Procjenjivanje je li kotačić namješten sukladno utrošenom vremenu, trošenju i cijepanju možete zamijeniti kotače i uvjeriti se da su vijak osovine i matice ispravno spojeni zajedno i povezani. Ako je moguće koristiti podloške za zaključavanje ili matice za zaključavanje kako bi vam pomogli u ovom postupku.
9. Za kotačiće opremljene kočnicama potrebno je redovito provjeravati rade li kočnice ispravno. Provjerite kočnice jednom dnevno prije svake uporabe. Za kolica za veš koja posjeduju više kotačića za kočenje samo jedan kotačić za kočenje se može zaključati odjednom što će vam omogućiti da pokušate i gurnete kolica za veš kao i provjerite rade li dobro kočnice svakog kotačića. Ako funkcija kočnica oslabi zbog trošenja ili oštećenja kotača odmah zamijenite kotače i ponovo ispitajte sustav kočenja.
10. Ako mehanizam sustava kočenja kotačića bude oštećen i kočnicu treba popraviti ili zamijeniti, molimo kontaktirajte naš odjel nakon prodaje ili

prodavača kojeg je ovlastila naša tvrtka. Svaki put kada se kočnice zamijene izvedbe kotačića moraju se ponovo ispitati.

PAKIRANJE, PRIJEVOZ, POHRANA

1. Pakiranje kolica za veš obavlja se sukladno ugovoru ili standardu proizvoda.
2. Izbjegavajte izlijetanje, jake vibracije i zaštite od sunčevog svjetla ili kiše tijekom prijevoza kolica.
3. Kolica za veš trebaju se pohraniti na:
 - a) Okolna temperatura: $-40^{\circ}\text{C} \sim 70^{\circ}\text{C}$.
 - b) Relativna vlažnost: $\leq 95\%$.
 - c) Atmosferski tlak: $500\text{hPa} \sim 1060\text{ hPa}$.Maksimalno opterećenje je 50 kg.

USLUGA NAKON PRODAJE

1. Molimo ispravno čuvajte datoteke koje dođu sa strojem i računa ovog proizvoda i trebete pokazati ove datoteke kada tvrtka obavlja jamstvo i održavanje za proizvod.
2. Ako postoji bilo kakav problem u postupku uporabe, molimo kontaktirajte našu tvrtku na vrijeme tako da vam naša tvrtka može dati točnu i brzu tehničku podršku i usluge održavanja na vrijeme.
3. Od datuma prodaje, ako je proizvod slomljen ili oštećen zbog ispravnog postavljanja i uporabe sukladno specifikacijama, na proizvod imate besplatno jamstvo od godinu dana i uslugu održavanja za cijeli vijek trajanja s „certifikatom“ ili računom.
4. Od datuma kupnje, ako je zaista oštećen ili ne radi normalno zbog problema u kvaliteti u roku od godine dana, tvrtka će korisnicima dati besplatno popravlanje proizvoda.
5. Usluga za cijeli vijek trajanja od proizvođača: JIANGSU SAIKANG MEDICAL EQUIPMENT CO LTD

UVJETI JAMSTVA GIMA

Primjenjuje se standardno B2B jamstvo Gima od 12 mjeseci