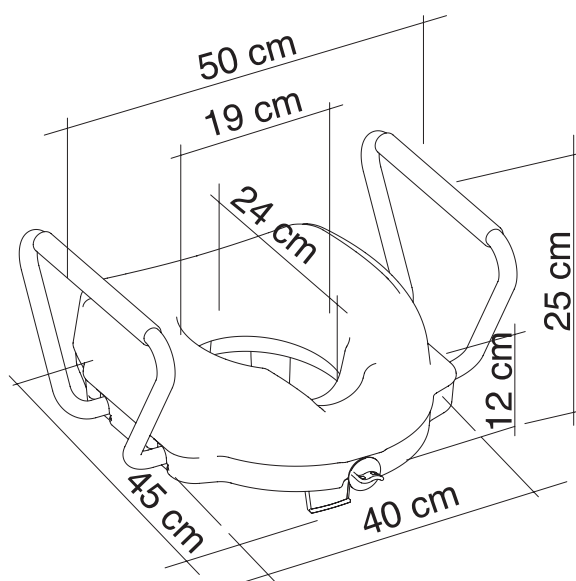

---

**ALZAWATER CON VITE DI BLOCCAGGIO FRONTALE**  
**RAISED TOILET SEAT WITH FRONTAL LOCKING SCREW**  
**REHAUSSEUR WC AVEC VIS DE BLOCAGE FRONTAL**  
**ALZAWATER CON TORNILLO DE BLOQUEO FRONTAL**  
**TOILETTENSITZERHÖHUNG MIT FRONTALER**  
**SICHERUNGSSCHRAUBE**  
**ΑΝΥΨΩΤΙΚΟ ΛΕΚΑΝΗΣ ΜΕ ΜΠΡΟΣΤΙΝΗ ΒΙΔΑ ΚΛΕΙΔΩΜΑΤΟΣ**

---

**ITALIANO**

**È necessario segnalare qualsiasi incidente grave verificatosi in relazione al dispositivo medico da noi fornito al fabbricante e all'autorità competente dello Stato membro in cui si ha sede.**

**USO PREVISTO**

I prodotti sono rialzi per WC pensati per facilitare la seduta e l'alzata e per favorire l'indipendenza e il comfort. Il sistema di chiusura frontale e i braccioli rendono l'uso del prodotto più sicuro.

**INDICAZIONI E CONTROINDICAZIONI**

Il rialzo per WC è pensato per le persone anziane, le persone sulla sedia a rotelle, le persone con mobilità ridotta della zona lombare, del ginocchio o dell'anca e per tutti coloro che possono avere difficoltà a sedersi e ad alzarsi dal water. La versione con braccioli pieghevoli rende il rialzo particolarmente adatto alle persone sulla sedia a rotelle che ricorrono al sistema di trasferimento laterale sul water. Per un corretto utilizzo del rialzo, è richiesta la capacità di sedersi in modo indipendente. Si sconsiglia l'uso del rialzo in caso di disturbi della percezione o problemi di equilibrio.

**AVVERTENZE E INDICAZIONI DI SICUREZZA**

- Il peso massimo dell'utente indicato nelle istruzioni di montaggio non deve essere superato.
- Prima di ogni utilizzo, assicurarsi che il rialzo sia posizionato in modo stabile sul WC e sia correttamente fissato con gli speciali accessori di fissaggio forniti in dotazione.
- I braccioli devono essere montati correttamente e, durante l'uso, la parte mobile deve essere agganciata correttamente, come indicato nelle immagini di montaggio contenute nel manuale dell'utente.
- Durante il montaggio, attenersi rigorosamente a quanto indicato nel manuale dell'utente.
- Non modificare in alcun modo il rialzo e i relativi componenti.

- Non utilizzare il rialzo se è danneggiato o è stato alterato in qualsiasi modo. Eventuali crepe e deformazioni possono compromettere in modo significativo le prestazioni e la sicurezza del dispositivo.
- Assicurarsi che l'altezza del rialzo sia tale da consentirne un uso facile e sicuro da parte dell'utente.
- Non appoggiarsi al rialzo quando si è seduti o in piedi.
- Durante l'uso, evitare posizioni che trasferiscono il peso del corpo troppo in avanti. Posizioni sbagliate possono portare l'utente a scivolare e cadere.
- Il rialzo non deve essere conservato all'aperto.

**INFORMAZIONI PER LA MANUTENZIONE**

La manutenzione dei prodotti consiste nelle procedure di pulizia e sanificazione. Per garantire un uso sicuro e un adeguato standard di igiene, l'utente deve eseguire le seguenti procedure prima di ogni utilizzo.

L'utente deve assicurarsi dell'integrità strutturale del dispositivo e dei relativi componenti. Eseguire le procedure di pulizia e di igienizzazione come di seguito descritto:









1. Indossare guanti di protezione.
  2. Rimuovere lo sporco evidente prima di procedere alla disinfezione più accurata.
  3. Usare acqua o un detergente non aggressivo per la pulizia.
  4. Pulire con un panno asciutto e pulito.
- In alternativa, il rialzo può essere lavato nelle comuni lavastoviglie domestiche alla massima temperatura.

**REQUISITI DI RIUTILIZZO**

Il prodotto può essere riutilizzato da altri utenti. Prima di essere riutilizzato, il prodotto deve essere correttamente pulito e igienizzato. Prima di trasferire il prodotto ad altri, lo stesso deve essere controllato da rivenditori qualificati.

**CORRETTA PROCEDURA DI SMALTIMENTO**

Non smaltire il prodotto con i normali rifiuti domestici. Rivolgersi alle vostre autorità locali per conoscere la modalità di smaltimento più corretta ed ecologica.

	Codice prodotto		Numero di lotto
	Dispositivo medico conforme al regolamento (UE) 2017/745		Fabbricante
	Numero di serie		Data di fabbricazione
	Dispositivo medico		Leggere le istruzioni per l'uso
	Identificatore univoco del dispositivo		

**CONDIZIONI DI GARANZIA GIMA**

Si applica la garanzia B2B standard Gima di 12 mesi.

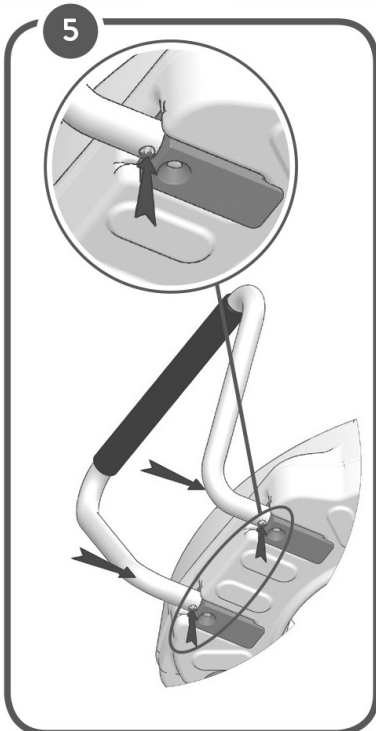
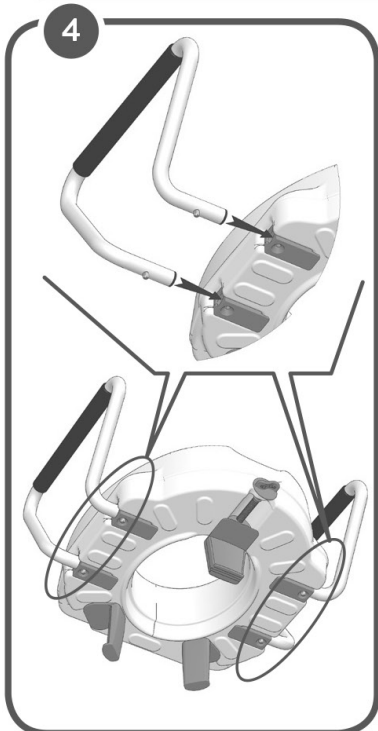
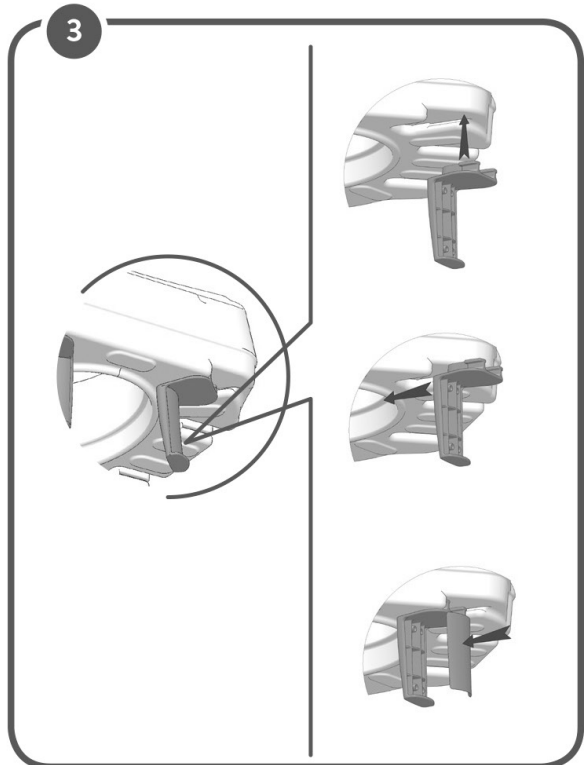
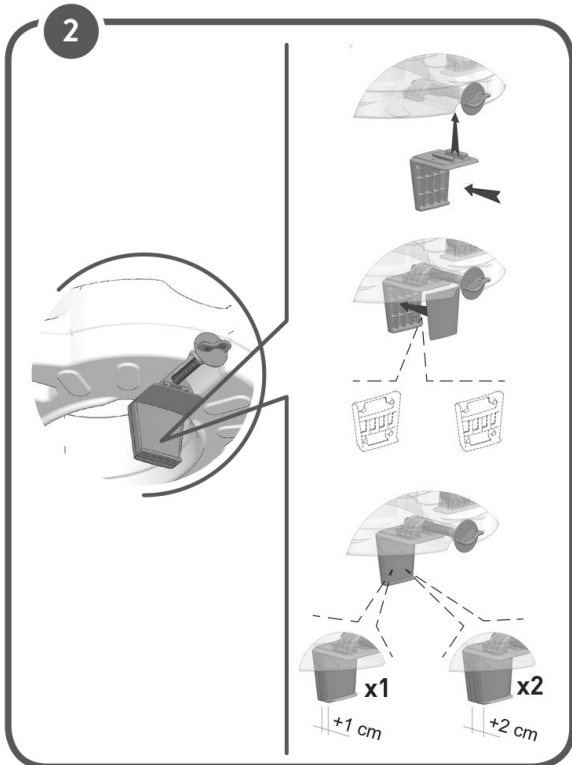
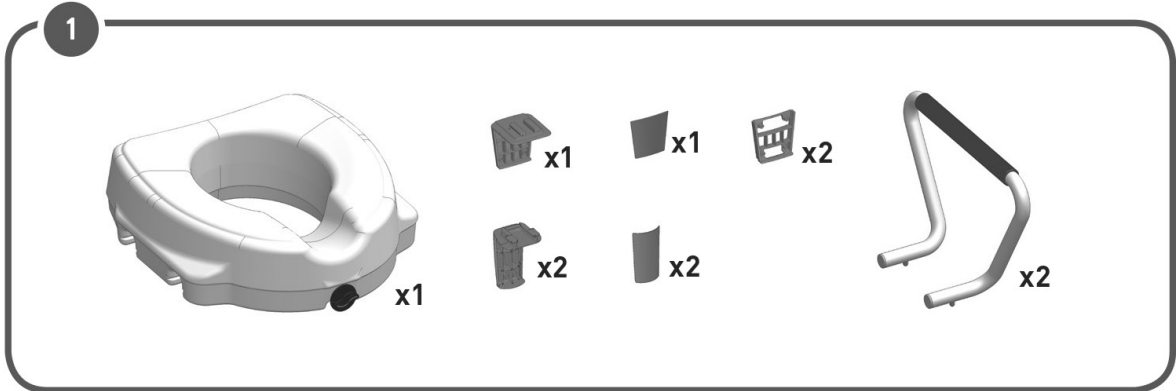

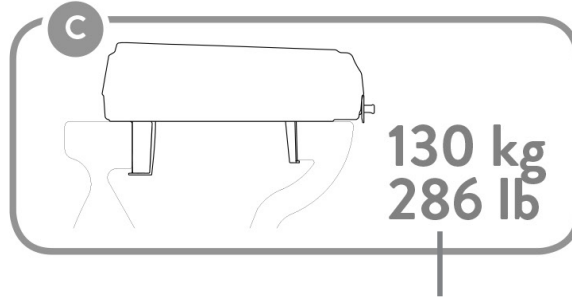
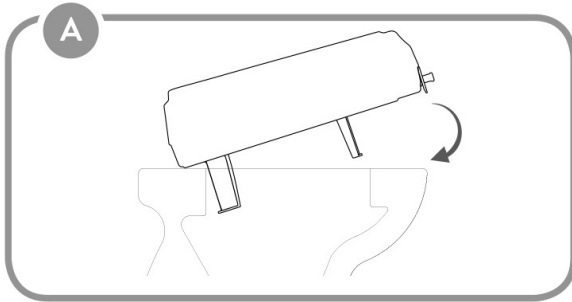

Carico massimo  
Max load  
Charge maximale  
Carga máxima

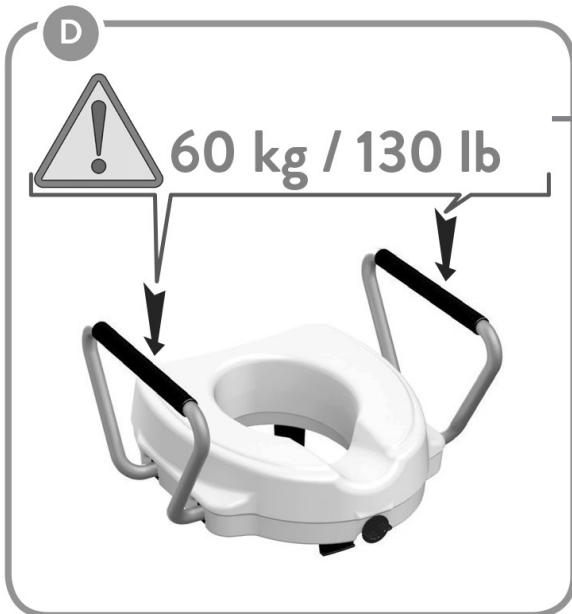
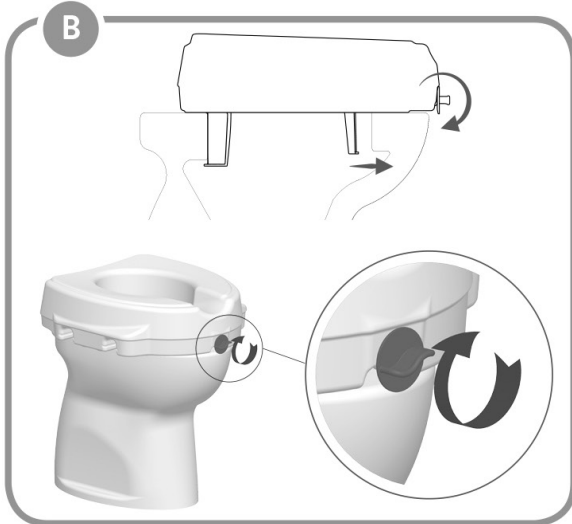

#### IT - LIMITE DI CARICO DEI BRACCIOLI:

**AVVERTENZA:** I braccioli servono ad aiutare l'utente a rimanere seduto in una posizione più riposante e fornire un ulteriore supporto sul quale è possibile scaricare parte del peso del corpo quando ci si siede o ci si alza. Tuttavia, non devono essere usati per appoggiarsi completamente a loro. Per un uso sicuro, non superare il carico massimo specifico raccomandato per i braccioli.

#### GB - ARMRESTS LOAD LIMIT:

**WARNING:** The armrests are meant to help the user to keep sitting in a more resting position and to provide a further support on which they can relieve part of the body weight when sitting down or standing up. However, they must not be used to completely lean on them. For a safe use, do not exceed the max load specifically recommended for the armrests.

#### FR - LIMITE DE CHARGE DES ACCOUDOIRS :

**MISE EN GARDE :** Les accoudoirs sont destinés à vous aider à rester assis dans une position plus reposante et à fournir un support supplémentaire sur lequel vous pouvez délester une partie du poids du corps en vous asseyant ou en vous levant. Cependant, veuillez ne pas les utiliser pour vous appuyer complètement dessus. Pour une utilisation en toute sécurité, ne dépassez pas la charge maximale spécifiquement recommandée pour les accoudoirs.

#### ES - LÍMITE DE CARGA DE LOS REPOSABRAZOS:

**ADVERTENCIA:** Los reposabrazos están destinados a ayudar al usuario a mantenerse sentado en una posición más en reposo y a proporcionar un soporte adicional en el que puedan aliviar parte del peso corporal al sentarse o ponerse de pie. Sin embargo, no deben utilizarse para apoyarse completamente en ellos. Para un uso seguro, no exceda la carga máxima recomendada específicamente para los reposabrazos.

#### DE - BELASTUNGSGRENZE DER ARMLEHNEN:

**WARNHINWEIS:** Die Armlehnen sollen dem Benutzer helfen, in einer bequemerer Haltung zu sitzen und beim Hinsetzen oder Aufstehen einen Teil des Körpergewichts abstützen zu können. Trotzdem darf man sich nicht mit seinem ganzen Gewicht auf sie stützen. Für den sicheren Gebrauch dürfen Sie die speziell empfohlene maximale Last nicht überschreiten.

#### GR - ΟΡΙΟ ΒΑΡΟΥΣ ΣΤΗΡΙΓΜΑΤΩΝ ΒΡΑΧΙΟΝΑ:

**ΠΡΟΕΙΔΟΠΟΙΗΣΗ:** Σκοπός των στηριγμάτων βραχίονα είναι να διευκολύνουν τον χρήστη ώστε να κάθεται με πιο ξεκούραστο τρόπο καθώς και να παρέχουν περαιτέρω στήριξη επιτρέποντάς του να στηρίζει ένα μέρος του βάρους του όταν ετοιμάζεται να καθίσει ή να σηκωθεί. Ωστόσο, ο χρήστης δεν πρέπει να στηρίζεται εξ ολοκλήρου επάνω σε αυτά. Για ασφαλή χρήση, μην υπερβαίνετε το μέγιστο βάρος που αναφέρεται για τα στηρίγματα βραχίονα.

**REF 27750**



**Gima S.p.A.**  
Via Marconi, 1 - 20060 Gessate (MI) Italy  
gima@gimaitaly.com - export@gimaitaly.com  
[www.gimaitaly.com](http://www.gimaitaly.com)  
Made in Italy

