

CARRELLO PORTAMEDICINALI
MEDICINE TROLLEY
CHARIOT MÉDICAL
CARRO DE MEDICAMENTO
CARRINHO DE MEDICAMENTOS
MEDIZINWAGEN
ΤΡΟΧΗΛΑΤΟ ΝΟΣΗΛΕΙΑΣ
WÓZEK MEDYCZNY
ČARUCIOR MEDICAL

VOZÍK NA LÉKY
MEDICINTEKNISK VAGN
MEDICIJNWAGEN
MEDICINSKA KOLICA
GYÓGYSZERES KOCSI
ΜΕΔΙЦИНСКА КОЛИЧКА
LÄÄKEVAUNU
MEDICININIS VEŽIMĖLIS

MANUALE D'USO – USER MANUAL – MODE D'EMPLOI – MANUAL DE USO - MANUAL DO USUÁRIO -
BENUTZERHANDBUCH - ΕΓΧΕΙΡΙΔΙΟ ΧΡΗΣΤΗ - INSTRUKCJA OBSŁUGI - MANUAL DE UTILIZARE - UŽIVATELSKÝ
MANUÁL - ANVÄNDARMANUAL - HANDLEIDING - KORISNIČKI PRIRUČNIK - HASZNÁLATI UTASÍTÁS -
РЪКОВОДСТВО ЗА УПОТРЕБА - ΟΗΓΕΚΙΡЈА - VARTOTOJO VADOVAS

**REF SKR054-MT (Gima 45725)**

Fabbricante / Manufacturer / Fabricant / Fabricante / Fabricante
/ Hersteller / Κατασκευαστής / Producent / Producent / Výrobce /
Tillverkare / Fabrikant / Proizvođači / Gyártó / производител / Valmistaja
/ Gamintojas:

Jiangsu Saikang Medical Equipment Co.,Ltd
No. 35 Lehong Road, Modern Agriculture Demonstration Park, Zhangjia-
gang City, Jiangsu Province, China
Made in China

Importato da / Imported by / Importé par / Importado por / Importado
por / Importiert von / Εισάγεται από / Importowane przez / Importat de /
Importováno / Importerad av / Geïmporteerd door / Uvezao / Importálja
/ Внесен от / Maahantuoja / Importavo / :

Gima S.p.A.
Via Marconi, 1 - 20060 Gessate (MI) Italy
gima@gimaitaly.com - export@gimaitaly.com
www.gimaitaly.com

1. INSTALLATIE ZWENKWIELEN

Lijn de bout van het wiel uit met het montagegat op de onderkant van de wagen en plaats het wiel. Steek de schroef in het gat en scherp de schroef rechtsom aan.

**1****2****3**

2. GEBRUIKSMETHODE ZWENKWIELEN

Zwenkwieken vergrendelen: Na de trolley naar de gewenste plek te hebben geduwd, kunnen de zwenkwieken vergrendeld worden door met uw voet op het opschrift ON te duwen, zoals op de onderstaande afbeelding; u hoort een "klik" die de vergrendeling bevestigt.

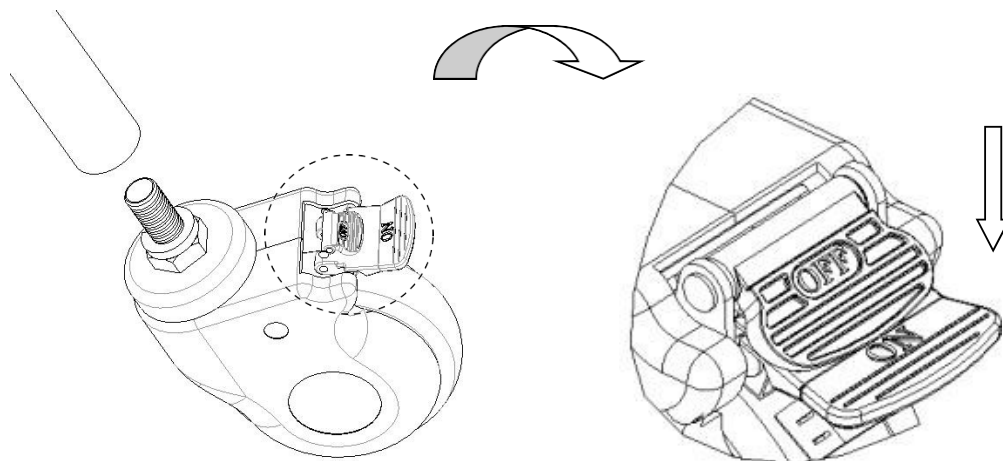

Zwenkwieken ontgrendelen: Druk met uw voet op het opschrift OFF; u hoort een "klik" die de ontgrendeling van het zwenkwiel bevestigt

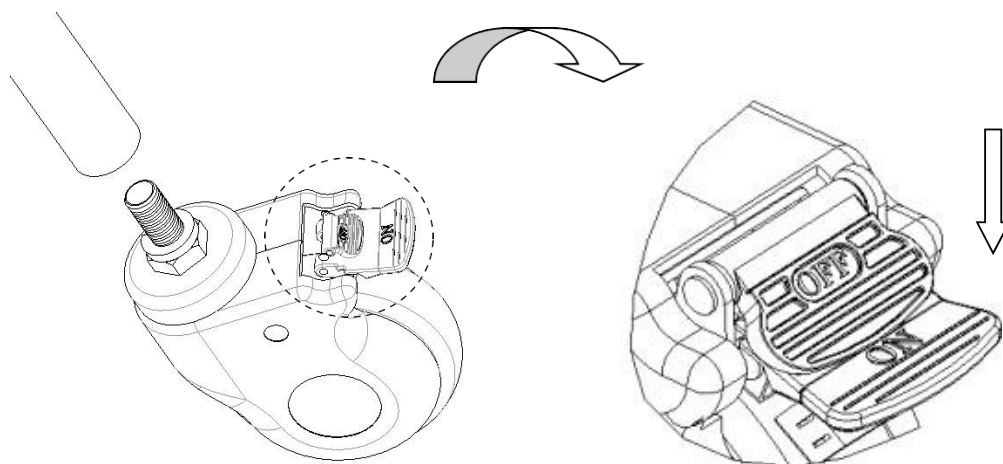

3. OPLOSSING PROBLEMEN

Mogelijke problemen	Mogelijke oorzaak	Oplossing
Moeizame verplaatsing van de wagen	<ol style="list-style-type: none"> 1. De zwenkwielen zijn vergrendeld; de rem is niet vrijgegeven 2. Een zwenkwiel is beschadigd 	<ol style="list-style-type: none"> 1. Geef de rem vrij 2. Vervang het zwenkwiel

4. ONDERHOUD

1. Voor het veilige gebruik van de anesthesiewagen, moeten regelmatige veiligheidscontroles worden uitgevoerd. Aangeraden wordt om deze controles om de zes maanden te verrichten om te garanderen dat er geen sprake is van losgeraakte verbindingen en dat alles normaal functioneert.
2. Wanneer het frame van de anesthesiewagen verouderd en een bepaalde levensduur wordt bereikt, kunnen de metalen en plastic onderdelen van de anesthesiewagen gerecycled worden.
3. Vermijd krassen met scherpe instrumenten of messen op de panelen en reinig de wagen regelmatig; na de reiniging moet de wagen grondig afgedroogd worden.
4. Aanbevolen wordt om de wagen te reinigen als er op de panelen vlekken zijn ontstaan. Gebruik voor de reiniging van de anesthesiewagen geen alkalische of corrosieve chemicaliën die roest van de roestvrij stalen oppervlakken kunnen veroorzaken.
5. Controleer regelmatig of de zwenkwielen stoten of overbelasting hebben ondergaan, waardoor ze beschadigd kunnen raken.
6. Het is verboden om de remmen van de zwenkwielen te forceren omdat dit schade aan de remmen zal veroorzaken.
7. De slijtage van het bandoppervlak van de zwenkwielen kan visueel worden vastgesteld. Rond de wielen kunnen losse draden of andere afzettingen aanwezig zijn: verwijder de bouten en moeren van het wiel, verwijder het vuil, en controleer dat het lager van het wiel niet beschadigd is. Als de onderdelen niet beschadigd zijn, kunnen ze opnieuw gemonteerd en gebruikt worden.
8. Beoordeel of de zwenkwielen vervangen moeten worden, op basis van de gebruiksduur en de slijtage. Zorg er bij de vervanging van de wielen voor dat de bouten en moeren correct gemonteerd en aangescherpt worden. Gebruik eventueel een sluitring of borgmoer om de correcte montage te garanderen.
9. In geval van met remmen uitgeruste zwenkwielen moet regelmatig de goede werking van de remmen gecontroleerd worden. Controleer de remmen eenmaal per dag of voorafgaand aan elk gebruik. In geval van anesthesiewagens uitgerust met meerdere geremde zwenkwielen moet voor deze controle één wiel per keer geremd worden. Probeer vervolgens de wagen te duwen om de goede remprestaties van dat zwenkwiel te controleren. In geval de rem door slijtage of schade niet meer naar behoren functioneert, moet het betreffende wiel vervangen worden en moet het remsysteem opnieuw getest worden.
10. Als het mechanisme van het remsysteem van een zwenkwiel is beschadigd en gerepareerd of vervangen moet worden, neem dan contact op met onze after-saleservice of met een door ons bedrijf erkende dealer. Bij elke vervanging van de remmen moeten de remprestaties van de zwenkwielen opnieuw getest worden.

5. VERPAKKING, VERVOER, OPSLAG

1. De wagen wordt verpakt in overeenstemming met de verkoopovereenkomst of de productnorm.
2. Vermijd tijdens het vervoer van de wagen bruske verplaatsingen, hevige trillingen en de blootstelling aan zonlicht en regen.
3. De wagen moet worden opgeslagen:
 - a) Omgevingstemperatuur: +5°C ~ +40°C.
 - b) Relatieve vochtigheid: ≤ 85%.
 - c) Atmosferische druk: 70 kPa ~ 106 kPa
 - d) De maximale belasting is 50 kg

GARANTIEVOORWAARDEN GIMA

De standaardgarantie B2B Gima van 12 maanden wordt toegepast.