



GIMA

PROFESSIONAL MEDICAL PRODUCTS

PEDALIERA ELETTRICA CON DISPLAY - NERA
ELECTRIC PEDAL EXERCISER WITH DISPLAY - BLACK
MINI-VÉLO ÉLECTRIQUE AVEC ÉCRÁN - NOIR
EJERCITADOR CON PEDAL ELÉCTRICO CON PANTALLA - NEGRO
EXERCÍCIO DE PEDAL ELÉTRICO COM DISPLAY - PRETO
ΗΛΕΚΤΡΙΚΟ ΠΕΔΑΛ ΑΣΚΗΣΗ ΜΕ ΟΘΟΝΗ - ΜΑΥΡΟ
ELEKTRYCZNY ĆWICZNIK PEDAŁOWY Z WYŚWIETLACZEM - CZARNY
PEDALA ELECTRICA CU DISPLAY - NEGRU
ELEKTRISK PEDALTRÄNARE MED DISPLAY - SVART

Manuale utente - User manual - Notice d'utilisation - Manual del usuario - Guia para utilização - Gebrauchs- und instandhaltungsanleitung - Εγχειρίδιο χρήσης - Lietotāja rokasgrāmata - Používateľská príručka - Uporabniški priročnik - Användarmanual

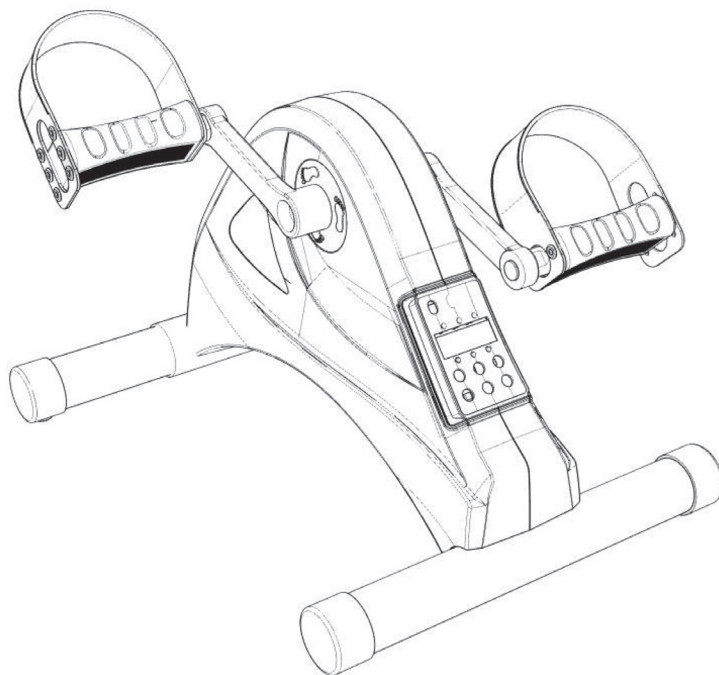

REF TD001-P8 (GIMA 43153)

Fabbricato da/Manufactured by/Fabriqu  par/Fabricado por/Hergestellt von/
Tillverkad av/Raots/ Proizvajalec/Κατασκευασμένο από/Produs de/Vyr ba
Zhejiang Todo Hardware Manufacture co., Ltd
31st Floor, Jinmao Building, CBD center, Yongkang, Zhejiang, China
Made in China

Importato da/Imported by/Import  par/Importado por/Eingef hrt von
Importerad av/Import ja/Uvozil/Εισαγωγή από/Importat de/Dov zal
Gima S.p.A. - Via Marconi, 1 - 20060 Gessate (MI) Italy
gima@gimaitaly.com - export@gimaitaly.com
www.gimaitaly.com



AVISOS DE SEGURANÇA IMPORTANTES

1. Leia todas as introduções deste manual antes de utilizar o produto. Siga todos os avisos e introduções de funcionamento antes da utilização.
2. Não o utilize sozinho ou num local onde crianças e animais domésticos possam tocar-lhe. Este aparelho não deve, em caso algum, ser utilizado como um brinquedo.
3. O proprietário é responsável por garantir que todos os utilizadores utilizam este produto de forma segura.
4. Este produto destina-se apenas a utilizadores domésticos.
5. Não guarde este produto num local húmido.
6. **NÃO** use roupa folgada ou larga, uma vez que pode ficar presa na máquina. Tire todas as joias.
7. Se sentir qualquer dor ou ficar com tonturas durante o exercício, pare imediatamente, descanse e consulte um médico.
8. Certifique-se de que os orifícios da tomada de parede correspondem à configuração dos pinos da ficha da máquina. Se não for esse o caso, consulte o seu fornecedor.
9. Este aparelho foi concebido apenas para utilização doméstica.

PRECAUÇÕES

Consulte o seu médico antes de utilizar este produto ou qualquer outro produto de fitness. Especialmente se estiver nas seguintes condições, tais como doente com cancro, convalescença após cirurgia, historial de problemas cardíacos, ossos fraturados, gravidez e por aí adiante.

LISTA DE PEÇAS



- A 1 Corpo principal
- B 2 Pedais
- C 1 Ficha elétrica
- D 2 Estabilizadores
- E 1 Telecomando
- F 4 Parafusos
- G 1 Chave de parafusos
- H 1 Chave inglesa

MONTAGEM

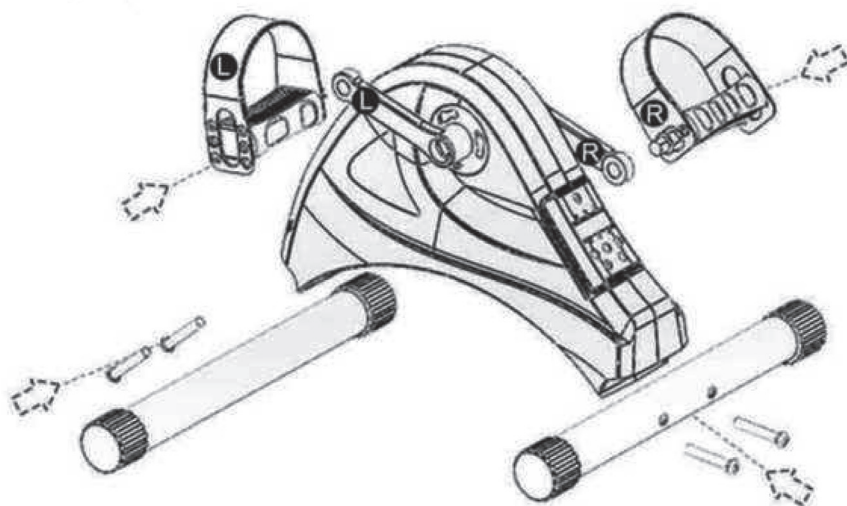

Levará dois minutos a completar toda a montagem.

1. Pegue nos Estabilizadores (D) e fixe-os como mostra a imagem, basta utilizar a chave de parafusos para apertar os parafusos.
2. A direita e a esquerda referem-se à posição que o utilizador adota quando faz os exercícios. Insira o pedal direito (B) na manivela direita, inserir o pedal esquerdo (B) na manivela esquerda.

Utilize a chave inglesa para montar os pedais. O pedal direito no sentido dos ponteiros do relógio, pedal esquerdo no sentido contrário ao dos ponteiros do relógio.

CONNECTING POWER



Ligue o aparelho a uma tomada.

INSTRUÇÕES DO PAINEL DE VISUALIZAÇÃO E DO TELECOMANDO

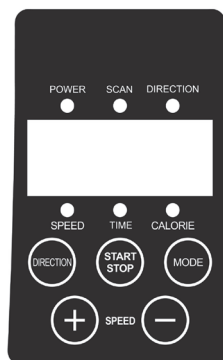

Painel de visualização:

1. **SCAN:** Os dados ordinais visualizam a velocidade, o tempo e as calorias.
2. **START/STOP:** Iniciar ou parar a máquina.
3. **DIRECTION:** Alterar a direção do movimento do pedal.
4. **MODE:** Botão de pressão para selecionar os modos, automático ou manual.
5. **SPEED + -:** Quando a máquina está no modo manual, pode pressionar o botão para ajustar a velocidade.

OPERAÇÃO

1. Insira a ficha adaptadora à corrente contínua e pressione o botão vermelho que se encontra perto do conector.
2. No estado de paragem, pressione o botão **MODE** para selecionar modos diferentes, existem os modos automáticos e o modo manual. No modo manual, o ecrã pisca **-HA-**. Nos modos automáticos, o ecrã mostra **P1, P2, P3**.
3. Pressione o botão **MODE**, o ecrã pisca **-HA-**, depois pressione o botão **START**, a unidade funcionará no nível de velocidade 1, pode utilizar o botão **SPEED** para ajustar a velocidade de 1 a 6 níveis.
4. Pressione o botão **STOP**, a unidade irá parar de funcionar.
5. O tempo de funcionamento padrão é de 30 minutos, o dispositivo desligar-se-á automaticamente quando o tempo de funcionamento for superior a 30 minutos.
6. Pressione o botão **DIRECTION**, a máquina irá mudar o sentido de rotação dos pedais.

NOTA: A apresentação dos botões do telecomando é idêntica à do painel. O utilizador precisa de inserir 2 pilhas AAA.

EXERCÍCIO

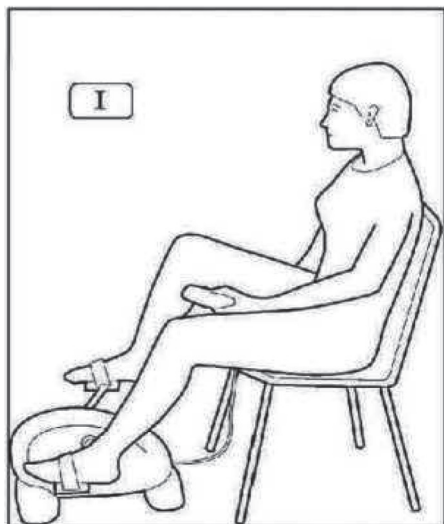

EXERCÍCIO DE PERNAS QUANDO SENTADO

1. Utilize uma cadeira estável e robusta.
2. Certifique de colocar a máquina a uma distância confortável da cadeira.
3. Sente-se e coloque os seus pés nos pedais.
4. Utilize o telecomando para operar esta máquina e iniciar o seu exercício.

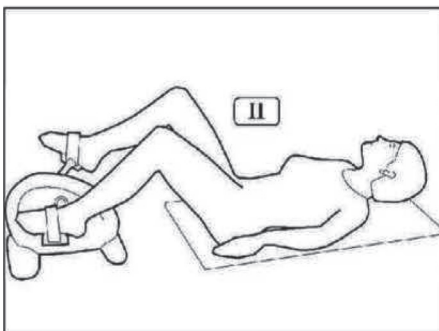

EXERCÍCIO DE PERNAS QUANDO DEITADO

Quando deitado(a), certifique-se de que a parte inferior das suas costas (região lombar) está apoiada quando utilizar este produto. Recomendamos a colocação de uma pequena almofada por baixo da região lombar e por baixo da sua cabeça.

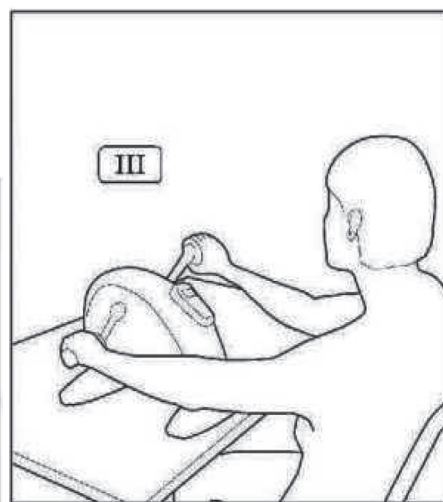

EXERCÍCIO DE BRAÇOS

1. Certifique de colocar a máquina a uma distância confortável da cadeira.
2. Sente-se e coloque o seu braço nos pedais.
3. Utilize o telecomando ou o painel de controlo para operar esta máquina e iniciar o seu exercício.

**ESPECIFICAÇÕES TÉCNICAS**

Tensão nominal	24V
Energia	80 W
P.B./P.L.	4,8/4,2 kg
Tempo de trabalho padrão	30 minuti
Peso máx. de carga	40 kg
Tamanho da embalagem	40,2 x 32 x 14,5 cm

 *Eliminação: O produto não deve ser eliminado juntamente com outros resíduos domésticos. Os usuários deverão descartar os equipamentos a serem sucateados, entregando-os ao ponto de coleta indicado para reciclagem de equipamentos elétricos e eletrônicos.*

CONDIÇÕES DE GARANTIA GIMA

Aplica-se a garantia B2B padrão GIMA de 12 meses.