



GIMA

PROFESSIONAL MEDICAL PRODUCTS

DEAMBULATORE ASCELLARE
AXILLARY WALKING FRAME
DÉAMBULATEUR AXILLAIRE
GEHILFE MIT ACHSELSTÜTZE
ANDADOR AXILAR
ANDARILHO AUXILIAR
ΠΕΡΙΠΑΤΗΤΗΡΑΣ ΜΕ ΥΠΟΜΑΣΧΑΛΙΑ
AXILÄR GÅNGRAM

È necessario segnalare qualsiasi incidente grave verificatosi in relazione al dispositivo medico da noi fornito al fabbricante e all'autorità competente dello Stato membro in cui si ha sede.

All serious accidents concerning the medical device supplied by us must be reported to the manufacturer and competent authority of the member state where your registered office is located.

Il est nécessaire de signaler tout accident grave survenu et lié au dispositif médical que nous avons livré au fabricant et à l'autorité compétente de l'état membre où on a le siège social.

Jeder schwere Unfall im Zusammenhang mit dem von uns gelieferten medizinischen Gerät muss unbedingt dem Hersteller und der zuständigen Behörde des Mitgliedsstaats, in dem das Gerät verwendet wird, gemeldet werden.

Es necesario informar al fabricante y a la autoridad competente del Estado miembro en el que se encuentra la sede sobre cualquier incidente grave que haya ocurrido en relación con el producto sanitario que le hemos suministrado.

É necessário notificar ao fabricante e às autoridades competentes do Estado-membro onde ele está sediado qualquer acidente grave verificado em relação ao dispositivo médico fornecido por nós.

Σε περίπτωση που διαπιστώσετε οποιοδήποτε σοβαρό περιστατικό σε σχέση με την ιατρική συσκευή που σας παρέχουμε θα πρέπει να το αναφέρετε στον κατασκευαστή και στην αρμόδια αρχή του κράτους μέλους στο οποίο βρίσκεστε.

Det är nödvändigt att meddela tillverkaren och de behöriga myndigheterna i den berörda medlemsstaten, om alla allvariga olyckor som inträffat i samband med den medicintekniska utrustning som levererats av oss.

REF YDL03 (GIMA 43134)



INTCO MEDICAL (HK) CO., LTD
FLAT/RM 19C, LOCKHART CENTRE, 301-307
LOCKHART ROAD, WAN CHAI, HONG KONG, P.R. China
Made in China



MedNet EC-REP GmbH
Borkstrasse 10, 48163 Muenster, Germany

Importato da/Imported by/Importé par/ Eingeführt von
Importado por/Eισαγωγή από/Importerad av:
Gima S.p.A.
Via Marconi, 1 - 20060 Gessate (MI) Italy
gima@gimaitaly.com - export@gimaitaly.com
www.gimaitaly.com



BRUKSANVISNING

Placera den hopfällda ramen på marken, kontrollera de fyra hjulen och låsen.

Tryck in det vertikala anslutningsstiftet (24) i det raka röret (23) på armstödsdelen och använd sedan vredet (8) för att låsa det.

För in de två extra armstöden med handtaget i det fasta röret (7) och lås dem vid önskad höjd med justeringsvredet.







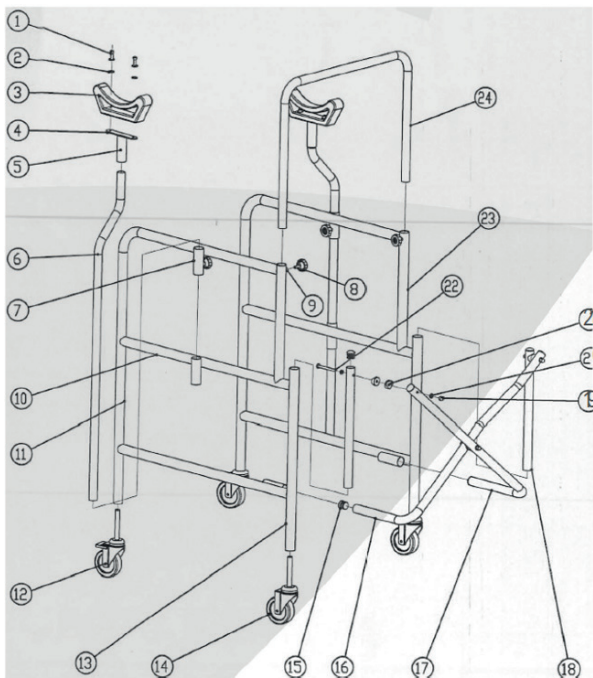



Sitsen kan föras in enkelt och avlägsnas från ramen med de 4 krokarna den är utrustad för.

För att gå med gångramen lyft upp den och placera den framför dig och försäkra dig att alla fyra benen vilar fast på marken, ta ett steg i taget.

Max vikt: 120 kg



1. Nit
2. Bricka
3. Axilär stöddel
4. Fast del
5. Fast rör för tvärstång
6. Axilärt stödrör
7. Fast rör för axilärt stöd
8. Justeringsvred
9. Fast mutter
10. Fast räls
11. Rakt rör på armstödsdelen
12. Låsande hjul
13. Bakre rakt rör
14. Icke låsande hjul
15. Låsrör
16. Tvärstång
17. Tvärstång
18. Gejdstång
19. Plast kupolmutter
20. Platt bricka
21. Tvärstång bricka
22. Tvärstång skruv
23. Rakt rör på armstödsdelen
24. Vertikalt anslutningsstift

	Tillverkare		Förvara på svalt och torrt ställe
	Läs bruksanvisningen		Skyddas från solljus
	Produktkod		Satsnummer
	Tillverkningsdatum		Medicinteknisk produkt
	Auktoriserad representant i Europeiska gemenskapen		Varsamhet: läs anvisningarna (varningar) noga
	Den medicintekniska produkten överensstämmer med förordning (EU) 2017/745		

GARANTIVILLKOR GIMA

Man tillämpar standard garanti B2B Gima på 12 månader