



GIMA

PROFESSIONAL MEDICAL PRODUCTS

SOLLEVATORE ELETTRICO CON IMBRACATURA

ELECTRIC LIFT WITH HARNESS

LÈVE-PERSONNE ÉLECTRIQUE AVEC HARNAIS

ELEVADOR ELÉCTRICO CON ARNÉS

ELEVADOR ELÉTRICO COM ARNÊS

LIFT ELECTRIC CU HAM

ELLYFT MED SELE

ELEKTRIČNA DIZALICA S REMENOM

È necessario segnalare qualsiasi incidente grave verificatosi in relazione al dispositivo medico da noi fornito al fabbricante e all'autorità competente dello Stato membro in cui si ha sede.

All serious accidents concerning the medical device supplied by us must be reported to the manufacturer and competent authority of the member state where your registered office is located.

Il est nécessaire de signaler tout accident grave survenu et lié au dispositif médical que nous avons livré au fabricant et à l'autorité compétente de l'état membre où on a le siège social.

Es necesario informar al fabricante y a la autoridad competente del Estado miembro en el que se encuentra la sede sobre cualquier incidente grave que haya ocurrido en relación con el producto sanitario que le hemos suministrado

É necessário notificar ao fabricante e às autoridades competentes do Estado-membro onde ele está sediado qualquer acidente grave verificado em relação ao dispositivo médico fornecido por nós

Orice accident grav produs, privitor la dispozitivul medical fabricat de firma noastră, trebuie semnalat producătorului și autorității competente în statul membru pe teritoriul căruia își are sediul utilizatorul

Det är nödvändigt att meddela tillverkaren och de behöriga myndigheterna i den berörda medlemsstaten, om alla allvarliga olyckor som inträffat i samband med den medicintekniska utrustning som levererats av oss

Potrebno je prijaviti svaku ozbiljnu nezgodu koja se dogodila u vezi s isporučenim medicinskim proizvođaču i nadležnom tijelu države članice u kojoj se nalazi

GIMA 43455



Mingguang Longway Technology Co., Ltd.
No. 59 Lingji Rd., Industrial Park, Mingguang, Anhui, China
Made in China



LW06206



Lotus NL B.V. Koningin Julianaplein 10, 1 e Verd, 2595AA, The Hague, Netherlands



Gima S.p.A.
Via Marconi, 1 - 20060 Gessate (MI) Italy
gima@gimaitaly.com - export@gimaitaly.com
www.gimaitaly.com



1. ADVERTENCIAS DE SEGURIDAD

1.1 Advertencias generales

- ⚠ El manual de instrucciones es parte integrante del suministro, debe guardarse con cuidado y estar disponible para su consulta inmediata.
- ⚠ Este documento está destinado al propietario, a los gerentes de seguridad, a los usuarios, a los trabajadores de mantenimiento y debe ser transferido en caso de cualquier traslado.
- ⚠ El manual proporciona información sobre el uso correcto de un elevador, sobre las características técnicas y sobre las precauciones de seguridad. Sin embargo, nunca podrá suplir la falta de experiencia.
- ⚠ Si se observan daños durante el transporte en el momento de la recepción, el dispositivo no debe utilizarse. Debe ponerse en contacto con el servicio técnico para la verificación e inspección del dispositivo.
- ⚠ El dispositivo debe ser utilizado por personas que puedan controlar físicamente la fuerza del dispositivo o el peso de la persona transportada.
- ⚠ El conductor del dispositivo debe conocer y haber comprendido perfectamente el contenido del manual.
- ⚠ Antes de cada uso, compruebe siempre la eficacia de los componentes del freno y la seguridad en general.
- ⚠ El conductor debe mantener ambas manos firmemente sujetas al manillar.
- ⚠ El dispositivo debe utilizarse de acuerdo con los siguientes requisitos:
 - Titular mayor de 18 años.
 - No utilice el dispositivo como medio de transporte de objetos diferentes.
 - No se deben transportar objetos diferentes ni pesos adicionales.
 - El conductor nunca debe abandonar el elevador mientras haya una persona a bordo.
 - No utilice el dispositivo en superficies irregulares.
- ⚠ El dispositivo no está destinado a ser utilizado por personas (incluidos niños) cuyas capacidades físicas, sensoriales o mentales estén disminuidas o carezcan de experiencia o conocimientos, a menos que hayan podido beneficiarse de él a través de una persona responsable de su seguridad, supervisión o instrucciones de uso del dispositivo.
- ⚠ Las personas transportadas y los conductores no deben fumar para evitar daños o incendios en la ropa, las cubiertas o, en cualquier caso, daños a las personas.
- ⚠ Los conductores del dispositivo deben sujetar el manillar con ambas manos para asegurar el control constante del elevador.
- ⚠ El montaje y los ajustes sólo deben ser realizados por personal autorizado.
- ⚠ Nunca levante el dispositivo con la persona a bordo.
- ⚠ El dispositivo no puede utilizarse expuesto a salpicaduras de agua o a condiciones meteorológicas adversas.
- ⚠ El manipulador y el paciente deben tener cuidado de no llevar bufandas largas o ropa muy holgada, ya que pueden enredarse y constituir una fuente de peligro.
- ⚠ Antes de utilizar la ayuda, asegúrese de que el peso de la persona transportada no supere la capacidad de carga máxima admisible. Este valor se indica en el brazo de elevación.
- ⚠ El elevador está destinado para elevar y trasladar a personas con discapacidad de la cama a la silla de ruedas y viceversa, no debe utilizarse para transportar a la persona de una habitación a otra.
- ⚠ El elevador es una ayuda suave, por lo que no debe utilizarse para usos distintos de aquellos para los que ha sido diseñado.
- ⚠ Cualquier incidente grave que se haya producido en relación con el producto debe notificarse al fabricante y a la autoridad competente del Estado Miembro en el que esté establecido el usuario y/o el paciente

1.2 Símbolos Utilizados

En el manual se pueden encontrar los siguientes símbolos.

	La operación debe ser realizada únicamente por personal cualificado o un centro de asistencia
	Lea el manual de instrucciones
	Operación que debe ser realizada por dos personas
	¡Advertencia! Peligro
	¡Advertencia! Información importante
	Utilice guantes de protección

El fabricante se reserva el derecho de introducir cualquier modificación en el producto y en su manual de instrucciones sin previo aviso ni actualización de las producciones anteriores.

El fabricante se exime de cualquier responsabilidad por daños derivados de un uso inadecuado por parte de personal no cualificado, de modificaciones o intervenciones no autorizadas, del uso de piezas de repuesto no autorizadas, de acontecimientos excepcionales, del incumplimiento total de las instrucciones contenidas en este manual.

2 APERTURA DEL PAQUETE

- Cuando utilice un carro para trasladar el producto embalado, tenga especial cuidado para evitar lesiones por vuelco.
- Abra el paquete y extraiga el contenido con cuidado de no dañarlo.
- Después de desembalar el dispositivo, asegúrese de que no esté dañado.
- Cualquier daño debe ser comunicado al transportista en un plazo de 24 horas.

2.1 Consejos para proteger el medio ambiente

El embalaje es 100% reciclable. Para su eliminación, siga la normativa local. El material de embalaje (bolsas de plástico, elementos de poliestireno, etc.) debe mantenerse fuera del alcance de los niños como fuente potencial de peligro. De conformidad con el artículo 13 del Decreto Legislativo nº. 151 de 25 de julio se recomienda seguir las siguientes advertencias generales

- El símbolo del contenedor cruzado en el equipo o en su embalaje indica que el producto debe recogerse por separado de otros residuos al final de su vida útil.
- Por lo tanto, el usuario que desee deshacerse de este dispositivo debe ponerse en contacto con la empresa local encargada de la eliminación de residuos y seguir el sistema que ésta adopte para llevar a cabo su eliminación.
- Una adecuada recogida selectiva para la posterior eliminación de los equipos desechados para su reciclaje, así como un tratamiento y eliminación respetuosos con el medio ambiente contribuyen a evitar posibles efectos negativos sobre el medio ambiente y la salud y favorecen la reutilización y/o reciclaje de los materiales.
- La eliminación ilegal del producto conlleva la aplicación de las sanciones administrativas previstas en la legislación vigente.

3. DESCRIPCIÓN

El elevador eléctrico LW06206 permite levantar a una persona por la acción del actuador lineal para transferencias (por ejemplo, de la cama a una silla de ruedas). La operación se realiza mediante el uso de un arnés de tela equipado con correas de enganche.

3.1 Ilustración del producto

1. Base
2. Ruedas delanteras
3. Ruedas traseras con freno
4. Columna
5. Brazo de elevación
6. Equilibrio
7. Sistema de base abierta
8. Mango
9. Unidad de control con batería y cargador interno
10. Anillo de seguridad
11. Actuador lineal
12. Pedales de apertura de piernas

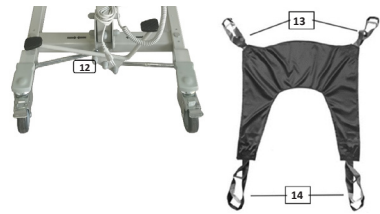

El dispositivo se suministra de forma estándar con un arnés de tamaño medio
13. anillos de fijación al soporte lateral de la cabeza
14. anillos de fijación al soporte lateral de la pierna

4. MONTAJE

El dispositivo debe ser instalado y probado antes de su uso por personal cualificado.

Estas operaciones deben ser realizadas por personal cualificado

4.1 Montaje del chasis

Saque todas las piezas del embalaje.

Coloque la columna de soporte de carga verticalmente (2) con respecto a la base (1) y fjela en su posición con el perno suministrado (3). Con una llave M19 y el pasador extraíble (4), apriete el perno (3).

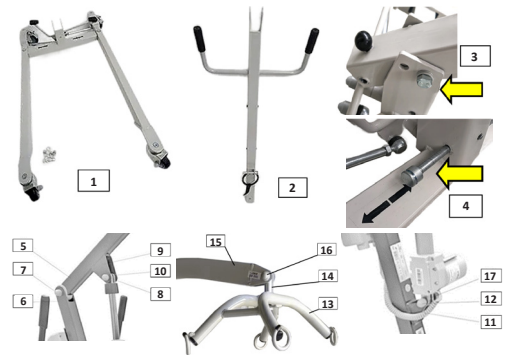

Introduzca el brazo (5) en la brida correspondiente (6) situada en la parte superior de la columna portante y fjelo en su posición con el perno y la tuerca (7) suministrados. Apriete el perno y la tuerca con una llave M17.

Inserte el extremo superior del actuador eléctrico (8) en la brida del brazo superior (9) y fjelo en su sitio con el perno y la tuerca suministrados (10). Apriete el perno y la tuerca con una llave M17.

Inserte el extremo inferior del actuador eléctrico (17) en la brida apropiada (11) y fjelo con el perno suministrado (12). Apriete el perno y la tuerca con una llave M17.

Introduzca el pasador de pivote (14) del soporte de fijación (13) en el asiento del extremo del brazo de elevación (15) y sujételo con el perno suministrado (16). Apriete el perno y la tuerca con una llave M17.

4.2 Instalación del sistema eléctrico



Proceda como se indica a continuación:

Inserte el cable del motor (3) en el conector (b) de la unidad de control (2).

Inserte el cable de la botonera (1) en el conector (a) de la unidad de control (2),

NOTA: El conector (c) no se utiliza en esta versión del enganche

5. ESPECIFICACIONES

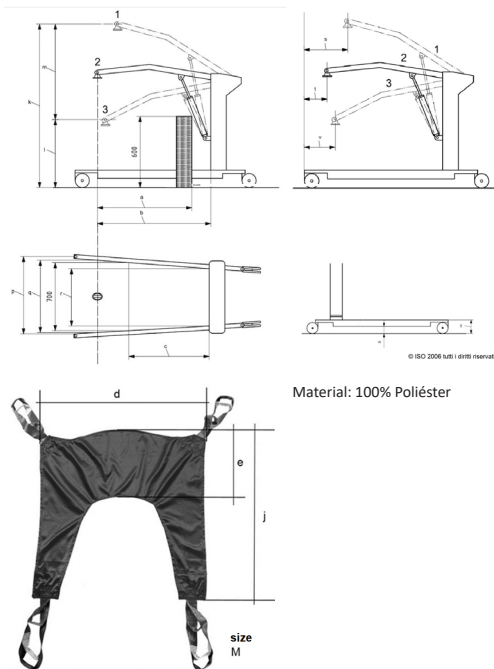

Material: 100% Poliéster

	Descripción	Mm
1	Posición más alta	1870
2	posición a máxima distancia	1610
3	posición más baja	440
a	distancia máxima a 600 mm	610
b	distancia máxima desde la base.	610
c	Distancia de la base con piernas abiertas a 700 mm.	800
k	Altura máxima del CSP.	1870
i	altura mínima del CSP.	440
m	Excursión de elevación	1430
p	ancho interior máximo	720
q	ancho interior a la distancia máxima	670
r	ancho interior mínimo	480
s	distancia mínima de la pared al CSO a la altura máxima (piernas separadas)	560
t	distancia mínima de la pared al CSO a la extensión máxima (piernas separadas)	220

v	distancia mínima de la pared al CSO a la altura mínima (piernas separadas)	560
y	Altura de la base	115
w	espacio libre debajo de las piernas	50
d	ancho total	920
e	altura de la banda posterior	560
j	longitud total	1050

Especificaciones técnicas

Peso (kg)	37	
Capacidad (kg)	150	
Diámetro de la rueda delantera (mm)	75	
Diámetro de la rueda trasera con freno de estacionamiento (mm)	100	
Radio de rotación 360° (mm)	1260	
Batería de alimentación interna (gel de plomo)	24 V dc (2x12 Vdc) - 2.9 Ah	
Fuente de alimentación para cargar la batería	100-240 Vac - 50/60 Hz	
Número de ciclos de elevación con la batería a pleno rendimiento y carga inicial superior al 90%	Carga = 150 kg	30
Tiempo promedio de carga de la batería inferior al 10% de carga (h)	4	
Rango de temperatura ambiente de uso (C°)	0 ÷ 45	
Temperatura de almacenamiento en ambiente seco (C°)	-10 ÷ 40	
Dimensiones del embalaje A x P x A (mm)	670 x 1160 x 260	
Peso con embalaje (kg)	42	
Nivel de sonido (dB)	< 70	

6 USO PREVISTO

6.1 Uso previsto

El uso del dispositivo sólo está permitido a condición de que todos los elementos de seguridad y partes funcionales sean eficientes.

- El elevador está destinado a levantar y trasladar a personas con discapacidad (por ejemplo, de la cama a la silla de ruedas y viceversa); no puede utilizarse para trasladar a la persona de una habitación a otra.
- El elevador es una ayuda específica, por lo que no debe utilizarse para usos distintos de aquellos para los que ha sido diseñado.

La ayuda sólo puede manejarse sobre superficies planas con un fondo estable.

El uso es exclusivamente el descrito en este manual. Por lo tanto, se aconseja leer atentamente estas instrucciones para familiarizarse con el funcionamiento del dispositivo.

6.2 Prohibición de uso

- No puede utilizarse para elevar objetos que no sean personas
- No puede utilizarse si el peso de la persona supera la capacidad de carga máxima admisible (150 kg)
- No puede utilizarse si el tamaño o la patología del sujeto a elevar no está bien sujeto al arnés previsto.

- No puede ser utilizado por conductores que, debido a su estructura física y actitud, puedan tener dificultades para controlar el peso de la persona y del elevador.
- No puede utilizarse en ambientes sometidos a salpicaduras de agua o a condiciones meteorológicas críticas o desfavorables.
- Además, no debe utilizarse en todos los casos en que no se respeten los principios descritos en el Capítulo 2.
- No debe utilizarse si se detectan defectos o fallos que puedan generar situaciones peligrosas imprevisibles.

6.3 Riesgos residuales

- Riesgo de aplastamiento de los pies del personal asignado si no se adoptan los requisitos de este manual.
- Riesgo de atrapamiento de la ropa suelta y holgada que llega a la parte inferior del dispositivo de asistencia.
- Riesgo de caída del paciente si no se toman todas las precauciones necesarias para conducir el dispositivo y mantener una posición vertical y estable.

7 USO

- ⚠ Antes del uso diario del dispositivo, compruebe siempre el estado y la eficacia general de la ayuda y la carga de la batería.

7.1 Carga de la batería. La unidad de control está equipada con un conector para el cable de carga de la batería (suministrado) indicado en la zona marcada con un círculo amarillo de la unidad de control.



Indicaciones de carga

- La batería sólo debe cargarse con el cable suministrado.
- Evite utilizar cables de extensión, adaptadores u otros dispositivos.
- El estado de carga de la batería es directamente visible en la pantalla LCD de la unidad de control.



Las baterías no requieren mantenimiento. Inserte el conector en la toma de la unidad de control.

Conecte el enchufe del cargador a la red eléctrica.

La carga de la batería desde un estado de carga baja o completamente descargada tarda unas 4 horas.

Si el dispositivo no se va a utilizar durante un largo periodo de tiempo (más de un mes), es necesario recargar la batería cada mes.

7.2 Función de elevación

- Asegúrese de que la batería está completamente cargada.
- Asegúrese de que el botón de seguridad esté desbloqueado. (girándolo en el sentido contrario a las agujas del reloj)
- Pulse el botón del control remoto para operar el elevador.
- El control del movimiento también se puede realizar a través de los 2 botones situados en el cuerpo de la unidad de control principal junto a la pantalla de la batería



7.3 Función del anillo de seguridad

Enfrentados a potenciales averías del grupo eléctrico de la máquina, o a situaciones críticas como paradas imprevistas debidas a una batería descargada, se puede ajustar la altura del brazo elevador y consecuentemente de su balancín, simplemente actuando sobre el anillo de seguridad apropiado situado en el extremo del actuador lineal. El pomo rojo (a) situado en la parte superior del actuador se

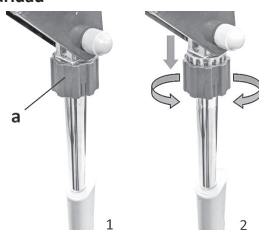

puede desplazar manualmente hacia abajo pasándolo de la posición de la fig. 1 a la de la fig. 2, en este punto se puede girar manualmente activando así el ascenso o descenso manual del brazo elevador, el elevador también está dotado de seguridad contra el aplastamiento accidental debido al brazo del dispositivo, en la práctica, si el brazo elevador encuentra un obstáculo durante su movimiento motorizado hacia abajo, para evitar causar daños a personas o cosas automáticamente, se desplazará a la posición referida en la figura 2 y siempre cesará automáticamente el empuje hacia abajo (el motor del actuador aunque se haya pulsado el botón de mando para el movimiento hacia abajo funcionará en vacío)

7.4 Uso del arnés

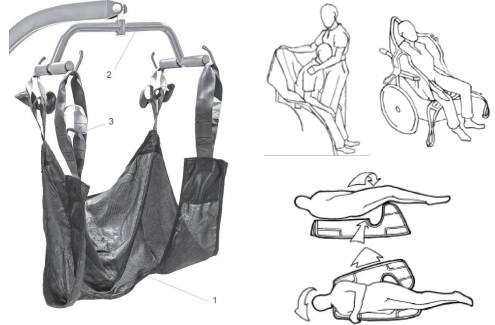





Para el uso del arnés universal suministrado (no es adecuado para pacientes sin control de la cabeza) consulte el siguiente procedimiento:

- Coloque el arnés (1) al paciente o a la persona con discapacidad. (Los siguientes dibujos son meramente indicativos de la aplicación al paciente acostado o sentado)
- Baje el brazo de elevación hasta el nivel deseado.
- Enganche el arnés (1) a los ganchos de la barra de soporte del arnés (2) y eleve al paciente.

Antes de la elevación, adapte el arnés (1) a las necesidades del paciente, eligiendo adecuadamente las ranuras (3) identificadas por 3 colores diferentes para que cada una de ellas se sujete a los ganchos.

Un esquema de color diferente del anillo de enganche entre el lado de la cabeza y el lado de las piernas del arnés dará como resultado una inclinación y una posición diferentes del paciente al elevarlo.

position	Leg's fixed ringbelt	Head's fixed ringbelt
	BLUE	RED
	BLUE	YELLOW
	BLUE	BLUE
	YELLOW	BLUE

7.5 Apertura de la base del elevador

La apertura de la base del elevador se realiza mediante un sistema de pedal especial situado en la parte trasera, pulse el pedal (A) para abrir, pulse el pedal (B) para cerrar.

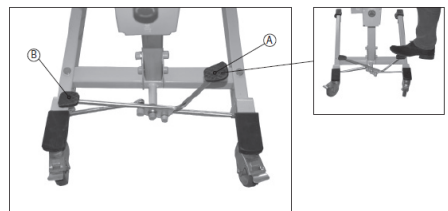

7.6 Doblado del elevador

Para doblar el elevador, proceda de la siguiente manera: baje el brazo elevador al máximo mediante el control eléctrico

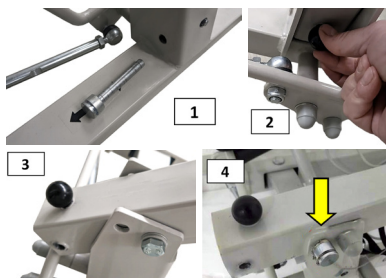

Luego proceda a extraer el pasador de bloqueo (1), apoyando la columna elevadora a continuación suelte la perilla de salida de plegado (2) tirando de ella, después doble la columna elevadora hacia adelante (3) al llegar a la posición horizontal de la columna inserte el pasador de bloqueo en la posición indicada (4) para fijar la columna elevadora en la posición doblada.

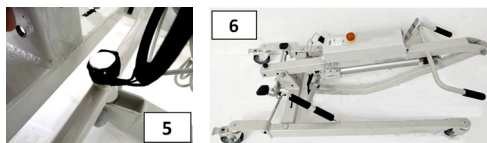

Fije la correa elástica al pasador de la cesta (5)
El elevador quedará como se muestra en (6)
Para volver a abrir el elevador, siga el procedimiento de doblado descrito anteriormente.

8. MANTENIMIENTO ORDINARIO

El elevador necesita un mantenimiento de rutina como cualquier otro producto, esto para mantenerlo en perfectas condiciones de eficiencia, incluso después de años de uso.
Elimine diariamente la suciedad y cualquier elemento que pueda acumularse. Puede utilizar un aspirador doméstico.
A continuación encontrará una tabla con una indicación de la frecuencia con la que debe realizar las operaciones de mantenimiento.

Tabla de mantenimiento ordinario

Frecuencia:	
Semestral	Limpieza de piezas metálicas Limpie estas piezas según su uso y necesidad Limpieza de piezas de plástico Limpie estas piezas según su uso y necesidad Limpieza de ruedas Limpie estas piezas según su uso y necesidad
Bimensual	Lubricación Según el uso y la necesidad
Anual	Control general Comprobar las ruedas y apretar los pernos Comprobar el sistema de frenado Compruebe si la pintura está oxidada o desconchada Compruebe que las piezas de plástico estén intactas y el estado de desgaste, sustitúyalas si es necesario Compruebe que los motores eléctricos funcionen correctamente y lubrique los tornillos de deslizamiento
Semestral	Batería Compruebe que el tiempo de carga de la batería no sea demasiado largo, de lo contrario, póngase en contacto con el servicio de asistencia técnica autorizado.
Transferencia a terceros o restauración	Desinfección ¡Atención! Los desinfectantes sólo deben ser utilizados por personal especialmente cualificado. La desinfección de este dispositivo debe ser realizada por centros especializados de acuerdo con las disposiciones de la autoridad sanitaria competente. Para más información, póngase en contacto con su servicio técnico autorizado.

8.1 Limpieza de piezas metálicas

Las piezas metálicas pintadas pueden limpiarse con sprays domésticos comerciales, pero tenga cuidado de que no contengan alcohol o disolventes que puedan decolorar o dañar la propia pintura.
Las piezas cromadas pueden limpiarse con productos domésticos comunes y luego secarse bien. No utilice chorros de agua directos ni salpicaduras.

8.2 Limpieza de piezas de plástico

Para la limpieza de las piezas de plástico, utilice un detergente especial para plástico comercial siguiendo las instrucciones y contraindicaciones indicadas en las instrucciones de uso del producto. Evite disolventes o productos que contengan alcohol.
No utilice chorros de agua directos ni salpicaduras.

8.3 Limpieza de ruedas

Limpie periódicamente las ruedas, incluso en función del tipo de entorno en el que se utilice el dispositivo.
Retire de la superficie cualquier pieza sólida que pueda quedar atascada en la goma, cables y cabellos que puedan enredarse en el cubo dificultando su giro.
Limpie el mecanismo de bloqueo con un cepillo de dientes.

9. RESOLUCIÓN DE PROBLEMAS





Componente	Inconveniente	Solución
Rueda	Chirrido durante el movimiento	Limpieza de las ruedas Lubricar las ruedas Sustituir ruedas
	Batería baja	Comprobar el cargador, cargar si es necesario
	Botón de seguridad pulsado	Desbloquear el botón
	Los cables de conexión del actuador/mando a distancia/unidad de control no están conectados correctamente	Compruebe las conexiones eléctricas Compruebe el funcionamiento de los componentes eléctricos
Batería	La batería no se carga normalmente, tarda demasiado o no se carga completamente	Compruebe la integridad eléctrica de la unidad de control Compruebe la integridad y el modo de conexión entre la máquina y la red eléctrica
	La batería tiene un límite de recargas	

10. ACCESORIOS

LW06407		ESLINGA UNIVERSAL Tamaño: S-M-L
LW06401		Eslinga Económica Tamaño: S-M-L

LEGENDA SIMBOLO

	Fabricante
	Fecha de fabricación

REF	Código producto
LOT	Número de lote
EC REP	Representante autorizado en la Comunidad Europea
	Precaución: lea las instrucciones (advertencias) cuidadosamente
	Suivez les instructions d'utilisation
CE	Producto sanitario conforme con el reglamento (UE) 2017/745
MD	Producto sanitario
UDI	Identificador de dispositivo único
	Disposición WEEE
	Importado por
	Límite de temperatura

CONDICIONES DE GARANTÍA GIMA

Se aplica la garantía B2B estándar de Gima de 12 meses.

 **Eliminación:** El producto no ha de ser eliminado junto a otros residuos domésticos. Los usuarios tienen que ocuparse de la eliminación de los aparatos por desguazar llevándolas al lugar de recogida indicado por el reciclaje de los equipos eléctricos y electrónicos.